

PowerLjite

MAX

ANVÄNDARHANDBOK

HÖGTRYCKSSPIKPISTOL MED SPOLE

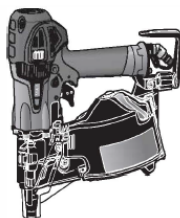

HN65S

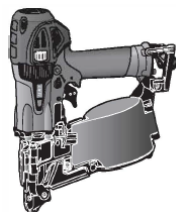

HN65J2

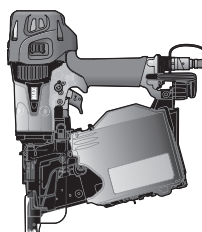

HN90F

Originalspråk engelska



INDEX

SVENSKA

Sida

1 till 4

AVARNING!

Läs och förstå verktygsetiketterna och säkerhets- och bruksanvisningarna innan arbete med verktyget inleds. Underlåtenhet att iaktta varningar kan resultera i allvarlig personskada. Förvara dessa anvisningar med verktyget för framtida referens.

Fig.1

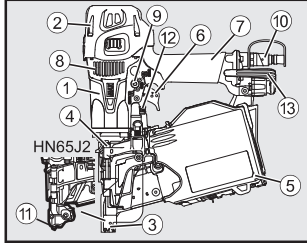

Fig.2

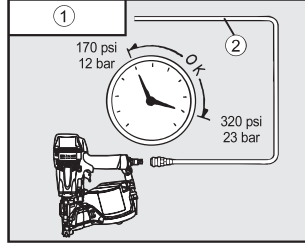

Fig.3 (HN65S)

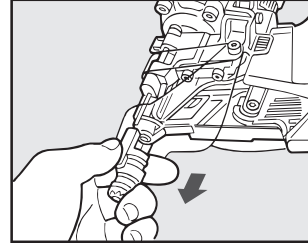

Fig.4 (HN65S)

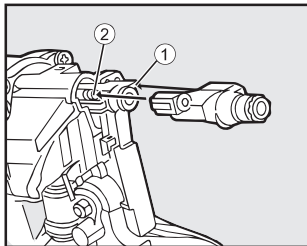

Fig.5 (HN65S)

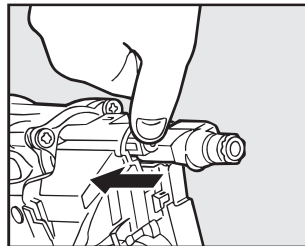

Fig.6

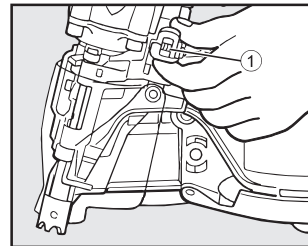

Fig.7 (HN90F, HN65S)

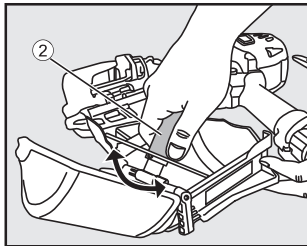

Fig.8 (HN65J2)

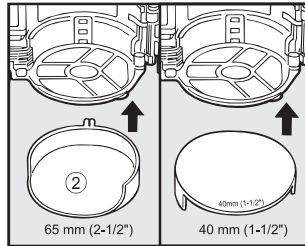

Fig.9 (HN65J2)

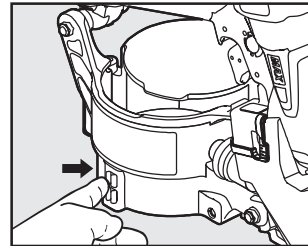

Fig.10

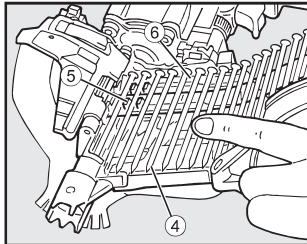

Fig.11

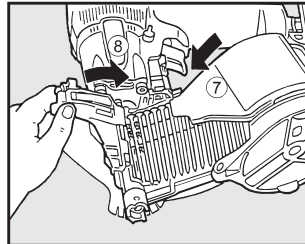

Fig.12

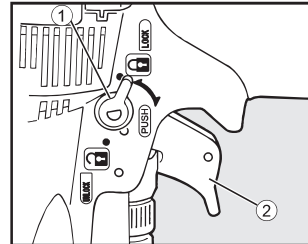

Fig.13 (HN65S, HN90F)

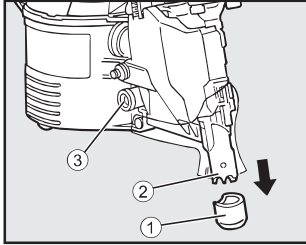

Fig.14 (HN90F)

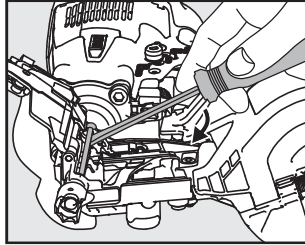

Fig.15 (HN65J2)

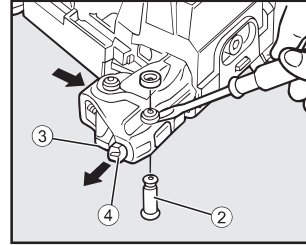

Fig.16 (HN65J2)

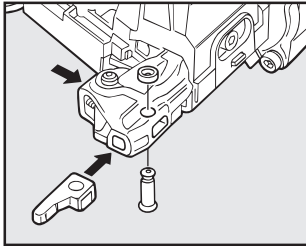
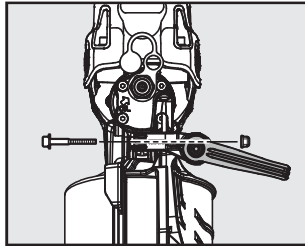

Fig.17 (HN90F)



SVENSKA

ANVÄNDARHANDBOK

1. SPECIFIKATIONER OCH TEKNISKA DATA

1. NAMN PÅ DELAR (SE illustration 1)

- | | |
|----------------------|-------------------------------|
| ① Stomme | ⑧ Avgaskåpa |
| ② Cylinderkåpa | ⑨ Avtryckarens låsvred |
| ③ Kontaktarm (HN90F) | ⑩ Plugg |
| ④ Nos (HN65S) | ⑪ Riktguideplacerare (HN65J2) |
| ⑤ Magasin | ⑫ Justeringsvred |
| ⑥ Avtryckare | ⑬ Hängkrok (HN90F) |
| ⑦ Handtag | 13 bältkrok (HN65S, HN65J2) |

2. VERKTYGSSPECIFIKATIONER

PRODUKTNR	HN90F	HN65S	HN65J2
HÖJD	331mm	304mm	299mm
BREDD	126mm	126mm	109mm
LÅNGD	298mm	298mm	298mm
VIKT	2,6 kg.	2,1 kg.	2,1 kg.
REKOMMENDERAT ARBETSTRYCK	12 till 23 bar		
PÅFYLLNINGSKAPACITET	300 spikar	400 spikar	100 spikar
LUFTFÖRBRUKNING	3,4 l vid 18 bar/ 257 p.s.i arbetstryck	1,7 l vid 18 bar/ 257 p.s.i. arbetstryck	1,4 l vid 18 bar/ 257 p.s.i. arbetstryck

3. KLAMMERSPECIFIKATIONER

PRODUKTNR	HN90F		HN65S		HN65J2
	PLASTBANDS-KOLLATIONERING	TRÅDSVETS	PLASTBANDS-KOLLATIONERING	TRÅDSVETS	PLASTBANDS-KOLLATIONERING
KOLLATIONERINGSTYP					
SPIKLÅNGD	45 till 75mm	45 till 90mm	32 till 65mm	38 till 65mm	40 till 65mm
SKAFTDIAMETER	2,5 till 2,9mm	2,5 till 3,8mm	2,1 till 3,3mm	2,1 till 3,3mm	3,3 till 4,1mm
SKAFTTYP	Slät, skruv	Slät, ring, skruv	Slät, ring, skruv	Slät, ring, skruv	Ring
HUVUDDIAMETER	5,5 till 7,7mm	6,0 till 7,7mm	5,0 till 7,0mm		7,2mm

4. TEKNISKA DATA

BULLER

	HN90F	HN65S	HN65J2
A-viktad ljudtrycksnivå för enstaka förlopp ----- LWA, 1s, d	93,1 dB	95,8 dB	97,2dB
A-viktad ljudtrycksnivå för enstaka förlopp vid operatörsplatsen ----- LpA, 1s, d	81,7 dB	85 dB	85,2 dB
Osäkerhet	3 dB		

Dessa värden fastställs och dokumenteras i enlighet med EN12549:1999+A1:2008.

OBS! Dessa värden är verktygsrelaterade egenskapsvärden och representerar inte bullernivåerna vid användningspunkten. Bullret vid användningspunkten beror exempelvis på arbetsmiljön, arbetsstycket, arbetsstyckets stöd och antalet verktygsaktioner. Dessutom ska hänsyn tas till bullerreducerande åtgärder.

OBS! Arbetsplatsens utformning kan också minska bullernivåerna, till exempel genom att arbetsstycket placeras på vibrationsdämpande stöd (se också ISO 11690-1).

VIBRATION

	HN90F	HN65S	HN65J2
Typiskt vibrationsvärde	6,42 m/s ²	7,11 m/s ²	5,38 m/s ²
Osäkerhet	1,5 m/s ²		

Dessa värden fastställs och dokumenteras enligt ISO 28927-13

OBS! Vibrationsemissionsvärdet ovan är ett verktygsrelaterat egenskapsvärde och representerar inte inflytandet på hand/arm-systemet när verktyget används. Eventuellt inflytande på hand/arm-systemet när verktyget används beror till exempel på gripkraften, kontaktryckskraften, arbetsriktningen, energitillförseljusteringen, arbetsstycket och arbetsstyckets stöd.

5. APPLIKATIONER

HN90F	HN65S	HN65J2
* Golv- och väggreglar * Undergolv * Tak- och väggskivor * Staket	* Golv- och väggreglar * Undergolv * Tak- och väggskivor * Staket	* Metallinfästningar för träkonstruktioner.

6. INFORMATION OM TILLVERKNINGSÅRET

Tillverkningsnumret anges på den nedre delen av handtaget på huvudkroppen. De två siffrorna i början på numret anger tillverkningsåret.

(Exempel)

20 8 2 6 0 3 5 D

↑

År 2020

2. LUFTTILLFÖRSEL OCH ANSLUTNINGAR (Fig. 2)

A. SLANGAR OCH MATNINGSKÄLLA

SE TILL ATT EN SÄRSKILD LUFTKOMPRESSOR OCH LUFTSLANG ANVÄNDS MED VERKTYGET.

För att prestandan ska optimeras är arbetstrycket högre än för vanliga spikstoler. För att kunna använda verktyget krävs den speciella luftkompressorn ① och luftslangen ② (MAX PowerLite Compressor och MAX PowerLite Hose).

Användning av högtrycksgas (till exempel syre, acetylen etc.) leder till onormal förbränning vilket kan resultera i en explosion. Använd bara den särskilda luftkompressorn och luftslangen.

B. DRIFTSTRYCK:

12 till 23 bar Våll lufttryck för drift inom detta intervall för bästa prestanda utifrån aktuell infästningstyp och arbetsyta. Använd lägsta möjliga tryck för att minimera buller, vibrationer och slitage.

▲ ÖVERSKRID INTE 23 bar

OBSERVERA:

Smörjning behövs regelbundet, men inte överdrivet, för att erhålla bästa prestanda. När arbetet har utförts placerar du 2–3 oljedroppar i luftpluggsinnloppet med oljekoppen

3. INSTRUKTIONER FÖR DRIFT

1. FÖRE DRIFT

- 1 Sätt på dig skyddsglasögon.
- 2 Anslut inte lufttillförseln.
- 3 Kontrollera drivdjujusteringen.
- 4 Kontrollera att kontaktarmen och avtryckaren rör sig smidigt.
- 5 Anslut lufttillförseln.
- 6 Sök efter luftläckage. (Verktyget får inte ha luftläckage.)
- 7 Fatta tag i verktyget utan att fingret är på avtryckaren och skjut kontaktarmen mot arbetsstycket. (Verktyget får inte vara i drift.)
- 8 Håll i verktyget med kontaktarmen fri från arbetsstycket och tryck in avtryckaren. (Verktyget får inte vara i drift.)
- 9 Koppla ifrån lufttillförseln.

2. DRIFT

FÅST KONTAKTNOSEN (HN65S)

Fäst följande kontaktnosar beroende på huvuddiametern på spiken som används.

Huvuddiameter	Kontaktнос	Färg
5,0 till 6,0mm	Kontaktнос S	Svart
6,0 till 7,0mm	Kontaktнос L	Silver

- 1 (Fig. 3) Dra i nosen för att avlägsna den.
- 2 (Fig. 4 och 5) Rikta upp skenan med kontaktarmen, tryck på kontaktnosen såsom visas i illustrationen och passas in till ett klick hörs.

SPIKPÅFYLLNING

- 1 (Fig. 6) Öppna magasinet:
Dra upp hake ① och sväng upp luckan. Sväng upp magasin-kåpan.
- 2 (Fig. 7) (HN90F)
Spikstöd ② kan justeras upp och ner i fyra olika nivåer. Spikstödet flyttas ned genom att det vrids moturs och flyttas upp när det vrids medurs. Spikstödet ska justeras rätt till den indikerade inställningen i tum och millimeter.

(Fig. 8 och 9) (HN65J2) När spik på 40mm används ska spikstöd ② fästas på ett sådant sätt att "40" syns. När 65mm används ska spikstöd ② fästas upp och ner.

För att lossa det trycker du på haken på magasinets bakside med ett finger.

- 3 (Fig. 10) Ladda spik:
Placera en spikspole ④ över spikstängen i magasinet. Lös-gör så många spikar att de når matningshaken ⑤ och placera den andra spiken mellan matningshakens tänder. Spikhuvudet passar i spåret ⑥ på nosen.
 - 4 (Illustration 12) Svängmagasinskåpa ⑦ stängd.
 - 5 (Illustration 12) Stäng lucka ⑧.
- Kontrollera att luckans hake ① hakar i. (Om den inte hakar i, kontrollera om spikhuvudena sitter i spåret ⑥ på nosen).

DRIFTTEST

- 1 Se till att lufttrycket ligger på 12 bar och anslut tryckluftsmatningen.
- 2 Tryck ned kontaktarmen mot arbetsstycket utan att röra avtryckaren.
Tryck in avtryckaren. (Verktyget ska i detta skede skjuta ut spiken.)
- 3 Ta bort verktyget från arbetsstycket och tryck in avtryckaren.
Tryck därefter kontaktarmen mot arbetsstycket. (Verktyg med röd avtryckare ska skjutas ut spiken, men verktyg med orange avtryckare ska inte göra det.)
- 4 Ställ in lufttrycket så lågt som möjligt utifrån spikens diameter och längd och arbetsstyckets hårdhet.

SKJUTA UT HÅFTKLAMRAR

HN65J2

Detta verktyg är monterat med FULL SEKVENSUTLÖSNING.



HN65S, HN90F

Detta verktyg levereras med KONTAKTUTLÖSNING MED ANTI-DUBBEL AVTRYCKARMEKANISM aktiverad.

Det är arbetsgivarens, verktygsägarens och verktygsanvändarens ansvar att välja rätt utlösarsystem för aktuell infästningstillämpning, och att verktygsanvändaren utbildas innan avtryckarsystemet förändras.

BYT KONTAKTUTLÖSNING MED ANTI-DUBBEL AVTRYCKARMEKANISM TILL FULL SEKVENSUTLÖSNING (tillval) (HN90F, HN65S)

För att byta avtryckarsystem: kontakta en auktoriserad distributör till MAX CO., LTD. och be om hjälp att förändra systemet.

BYT FULL SEKVENSUTLÖSNING (tillval) TILL KONTAKTUTLÖSNING MED ANTI-DUBBEL AVTRYCKARMEKANISM (HN90F, HN65S)

För att byta avtryckarsystem: kontakta en auktoriserad distributör till MAX CO., LTD. och be om hjälp att förändra systemet.

ANVÄNDNING MED KONTAKTAVTRYCKARE (KONTAKTUTLÖSNING) (HN90F, HN65S)

Vid användning med kontaktavtryckare ska avtryckaren tryckas in och kontaktarmen tryckas mot arbetsytan.

ANVÄNDNING MED ENKELSPIKNING (ANTI-DUBBEL AVTRYCKARMEKANISM) (HN90F, HN65S)

Vid enkelspikning ska kontaktarmen tryckas mot arbetsytan varpå avtryckaren trycks in. En spik skjuts ut. Släpp avtryckaren. Börja om.

ANVÄNDNING MED ENKELSPIKNING (FULL SEKVENSUTLÖSNING) (för verktyg med orange avtryckare)

Vid enkelspikning ska kontaktarmen tryckas mot arbetsytan varpå avtryckaren trycks in. En spik skjuts ut. Släpp upp både avtryckare och kontaktarm. Börja om.

	TILLVÄGAGANGSSÄTT
	<ol style="list-style-type: none"> Tryck in avtryckaren och håll den intryckt. Tryck ned kontaktarmen.
KONTAKTUTLÖSNING MED ANTI-DUBBEL AVTRYCKARMEKANISM	Verktyget skjuter ut en spik varje gång kontaktarmen trycks in.
SEKVENSTULÖSARE	Verktyget kan inte skjuta ut en spik.
	TILLVÄGAGANGSSÄTT
	<ol style="list-style-type: none"> Tryck ned kontaktarmen. Tryck in avtryckaren och håll den intryckt.
KONTAKTUTLÖSNING MED ANTI-DUBBEL AVTRYCKARMEKANISM	Verktyget skjuter ut en spik. Verktyget kan inte skjuta ut en andra spik förrän avtryckaren släppts upp.
SEKVENSTULÖSARE	Verktyget skjuter ut en spik. För att en andra spik ska kunna skjutas ut måste både avtryckaren släppas upp och kontaktarmen lyftas från arbetsytan.

JUSTERVRED FÖR INSKJUTNINGSDJUP

Justera spikdjupet genom att vrida justeringsvred ② såsom indikeras nedan.



Djupt ← → Ytligt

AVTRYCKARLÄRMEKANISM (Fig. 12)

Detta verktyg har ett avtryckarlås. Avtryckaren ska alltid vara låst tills du avser att skjuta in en spik i arbetsytan. Tryck och rotera avtryckarens låsvred ① medurs från låget LOCK till låget UNLOCK omedelbart innan du ska börja skjuta spik. När arbetet med verktyget är klart ska du trycka in och vrida brytaren moturs till låget LOCK.

KONTAKTSPETS (Fig.13) (HN90F, HN65S)

Fäst kontaktspetsen ① längst ut på kontaktarmen ② när du skjuter spikar i mjukt material.

Kontaktspetsen kan förvaras på armkåpan ③ när den inte används.

AVLÄGSNA SPIKAR SOM FASTNAT (Fig. 14)

⚠ VARNING!

- **Bryt ALLTID tryckluftstillförseln.**
- **Använd alltid handskar när blockeringar ska tas bort**
- **Kontrollera att alla spikar har avlägsnats från verktygets nos innan tryckluftstillförseln återansluts.**

- 1 Koppla ifrån lufttillförseln.
- 2 Öppna verktygets lucka och ta bort spikar från magasinets insida.
- 3 För in ett tunt metallredskap i verktygets nos och knacka på verktyget med en hammare eller avlägsna blockeringen med en spårmejsel.
- 4 Sätt tillbaka spikarna på matarhaken och stäng verktygets lucka.

NÄR VERKTYGET ANVÄNDS PÅ STÅLPLÅT

(HN90F, HN65S)
(HN65S) Detta verktyg är specifikt utformat för 1,6mm till 2,3mm tjock stålplåt.
(HN90F) Detta verktyg är specifikt utformat för 1,6mm till 3,2mm tjock stålplåt.

När verktyget används ska arbetsstandarderna, objektets skick och arbetsmiljön tas i beaktande.

- 1 Välj lämpliga spik utifrån objektets tjocklek och tabellen med spikvårskriterier.

* Om objektet är för hårt eller tjockt kan det hända att spikarna inte kan drivas in i objektet.

- * Om objektet är tjockare än lämpligt tjockleksintervall kan det hända att spikarna bockas och därför inte drivs in i objektet.
- 2 Om tjockleken på aktuell stålplåt är 3,2mm ska 2,9mm-spikarna för stålplåt användas. (HN90F)
- 3 Driv aldrig in spikarna direkt i stålplåten eftersom de då kommer att studsas av och utgöra risk för personskada.
- 4 Använd alltid utmatningsmunstycket med rätt vinkel. Om spik skjuts av från en sned vinkel kommer de att studsas av arbetsytan och utgöra risk för personskada.
- 5 Använd aldrig spikarna på yttertak (inklusive yttertaksfundament) eller innertak (inklusive innertaksfundament).
- 6 Om spikarna drivs för djupt in i stålplåten kommer deras bärande kapacitet att minska avsevärt. Kontrollera noga hur spikarna drivs när verktyget används.

Spikvårskriterier

Verktyg	Diameter	Längd	Objektets tjocklek (total)intervall	Stålplåttjocklek
HN65S	2.5mm (.098")	32mm 28mm	10 to 20mm 15 to 25mm	1.6 to 2.3mm (16Ga. to 13Ga.)
HN65S HN90F	2.5mm (.098")	45mm (1-3/4") 50mm (2") 57mm (2-1/4")	25 to 35mm (1" to 1-3/8") 30 to 40mm (1-1/8" to 1-1/2") 35 to 45mm (1-3/8" to 1-3/4")	1.6 to 2.3mm (16Ga. to 13Ga.)
HN90F	2.9mm (.113")	45mm (1-3/4") 50mm (2") 57mm (2-1/4") 65mm (2-1/2")	25 to 35mm (1" to 1-3/8") 30 to 40mm (1-1/8" to 1-1/2") 35 to 45mm (1-3/8" to 1-3/4") 45 to 55mm (1-1/2" to 1-1/8")	1.6 to 3.2mm (16Ga. to 11Ga.)

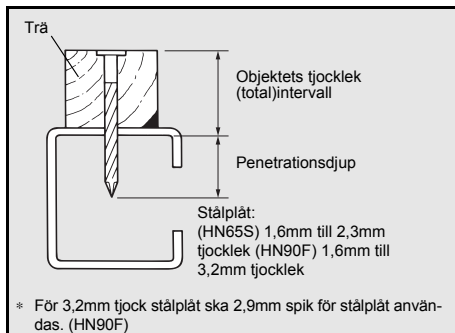

* För 3,2mm tjock stålplåt ska 2,9mm spik för stålplåt användas. (HN90F)

BYT RIKTGUIDEPLACERAREN

(HN65J2)

Riktguideplaceraren slits ut beroende på hur mycket verktyget används.

Om maskinen inte enkelt kan hållas vertikalt när riktguideplaceraren sätts i ett hål i en metallinfästning är det dags att byta ut den.

Använd följande procedur för att byta ut den:

- 1 (Illustration 16) Avlägsna en gummbricka ① med en vanlig skruvmejsel för att dra ut en sprint ②. Tryck på spikbensguiden ③ för att avlägsna riktguideplaceraren ④.
- 2 (Illustration 17) Fäst en ny riktguideplacerare, sätt tillbaka sprinten och gummbrickan.

När riktguideplaceraren ska bytas ut ska närmsta auktoriserade distributör för MAX CO., LTD. kontaktas.

ÄNDRA KROKENS RIKTNING (HN90F)

(Illustration 18) Kroken kan riktas åt två håll. Ta bort insexskruven med hjälp av en insexnyckel, ändra riktning och sätt sedan tillbaka bulten för hopmontering.

HN65S

EXPLODED
VIEW AND SPARE
PARTS LIST

SCHEMA ECLATE ET
LISTE DES PIÈCES
DE RECHANGE

DESPIEGE DE LA
MAQUINA Y LISTA
DE RECAMBIOS

EINZELTEILDAR-
STELLUNG UND
ERSATZTEILLISTE

ESPLOSO DEI
COMPONENTI ED
ELENCO DELLE
PARTI DI RICAMBIO

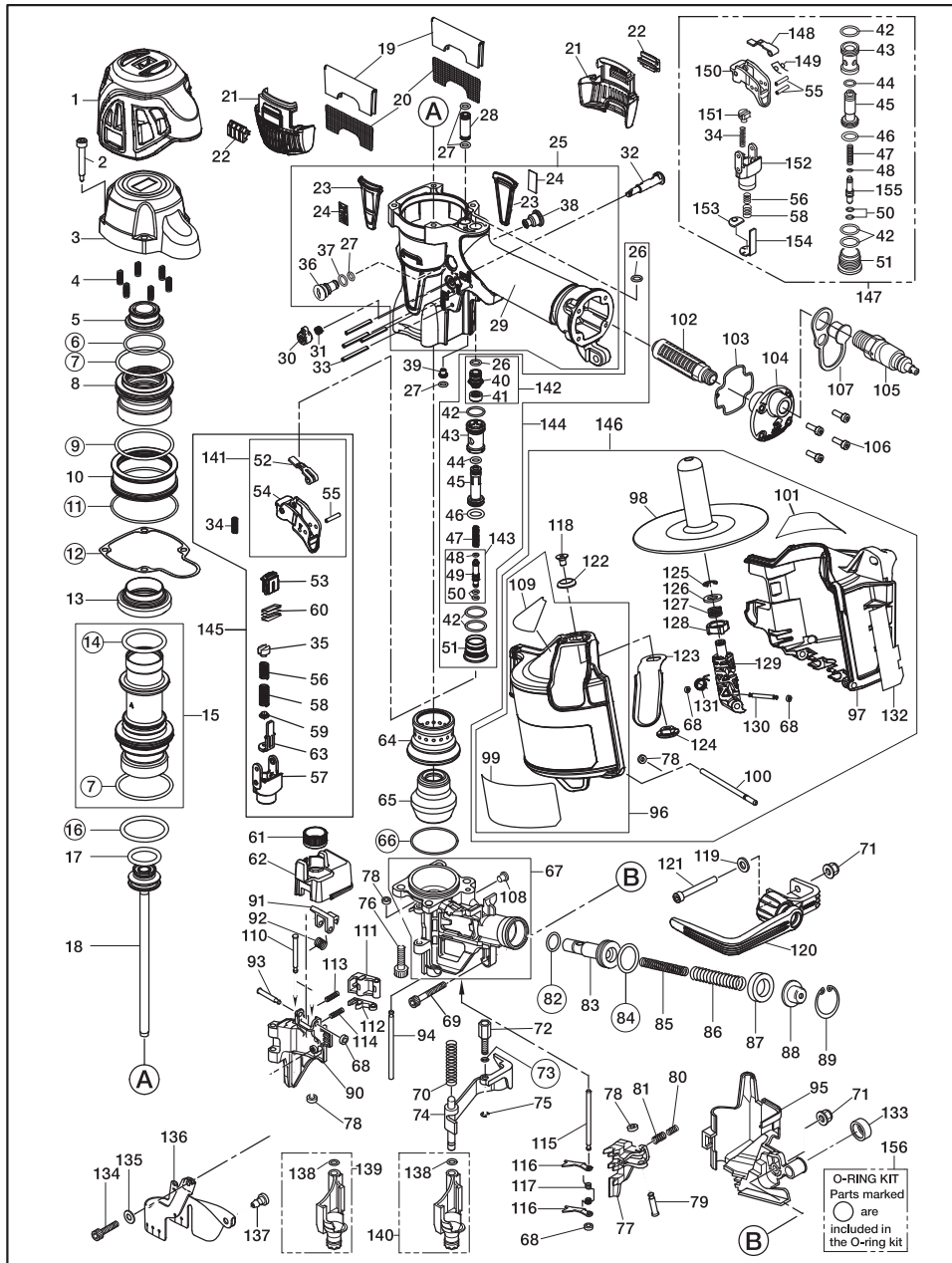

HN65S

ITEM NO.	PART NO.	MATERIAL	ENGLISH	FRANÇAIS	ESPAÑOL	DEUTSCH	ITALIANO
1	HN12517	Thermoplastic Polyurethane	CYLINDER CAP PROTECTOR	JOINT DE CAPUCHON DE CYLINDRE	JUNTA ESTANCA DE TAPA DEL CILINDRO	ZYLINDERDECKEL-SCHUTZ	GUARNIZIONE CALOTTA CILINDRO
2	HN10338	Steel	SCREW 5X36	VIS 5X36	TORNILLO 5X36	SCHRAUBE 5X36	VITE 5X36
3	HN12764	Aluminum	CYLINDER CAP	CAPUCHON DE CYLINDRE	TAPA DEL CILINDRO	ZYLINDERDECKEL	CALOTTA CILINDRO
4	KK23650	Steel	COMP. SPRING 3650	COMP. RESSORT 3650	MUELLE DE COMPRESIÓN 3650	DRUCKFEDER 3650	MOLLA DI COMPR. 3650
5	HN11364	Rubber	PISTON STOP	BUTÉE DE PISTON	TOPE DEL PISTÓN	KOLBENANSCHLAG	ARRESTO PISTONE
6	HH19752	Rubber	O-RING 1A 2X31	JOINT TORIQUE 1A 2X31	JUNTA TÓRICA 1A 2X31	O-RING AS 2X31	GUARNIZIONE CIRCOLARE 1A 2X31
7	HH11136	Rubber	O-RING ARP568-132	JOINT TORIQUE ARP568-132	JUNTA TÓRICA ARP568-132	O-RING ARP568-132	GUARNIZIONE CIRCOLARE ARP568-132
8	HN11396	Polyacetal	HEAD VALVE PISTON	PISTON DE DISTRIBUTEUR AVANT	PISTÓN DE VÁLVULA DE IMPULSIÓN	DRUCKVENTILKOLBEN	PISTONE VALVOLA DI TESTA
9	HH14906	Rubber	O-RING AS 568-133	JOINT TORIQUE AS 568-133	JUNTA TÓRICA AS 568-133	O-RING AS 568-133	GUARNIZIONE CIRCOLARE AS 568-133
10	HN12128	Aluminum	HEAD VALVE GUIDE	GUIDE DE DISTRIBUTEUR AVANT	GUÍA DE VÁLVULA DE IMPULSIÓN	DRUCKVENTILFÜHRUNG	GUIDA VALVOLA DI TESTA
11	HH14904	Rubber	O-RING AS 568-032	JOINT TORIQUE AS 568-032	JUNTA TÓRICA AS 568-032	O-RING AS 568-032	GUARNIZIONE CIRCOLARE AS 568-032
12	HN11363	Steel, Rubber	CYLINDER CAP SEAL	JOINT DE CAPUCHON DE CYLINDRE	JUNTA ESTANCA DE TAPA DEL CILINDRO	ZYLINDERDECKEL-DICHTUNG	GUARNIZIONE CALOTTA CILINDRO
13	HN11370	Rubber	CYLINDER SEAL	JOINT DE CYLINDRE	JUNTA ESTANCA DEL CILINDRO	ZYLINDERDICHTUNG	GUARNIZIONE CILINDRO
14	HH11135	Rubber	O-RING AP31.5	JOINT TORIQUE AP31.5	JUNTA TÓRICA AP31.5	O-RING AP31.5	GUARNIZIONE CIRCOLARE AP31.5
15	HN81140	Aluminum	CYLINDER A ASSY	ENSEMBLE DU CYLINDRE A	CONJUNTO DE CILINDRO 'A'	ZYLINDER-BAUGRUPPE A	GRUPPO 'A' CILINDRO
16	HH11174	Rubber	O-RING 1A P35	JOINT TORIQUE 1A P35	JUNTA TÓRICA 1A P35	O-RING 1A P35	GUARNIZIONE CIRCOLARE 1A P35
17	HH11805	Rubber	O-RING P22A	JOINT TORIQUE P22A	JUNTA TÓRICA P22A	O-RING P22A	GUARNIZIONE CIRCOLARE P22A
18	HN70507	Aluminum, Steel	MAIN PISTON UNIT	PISTON PRINCIPAL	PISTÓN PRINCIPAL	HAUPTKOLBENEINHEIT	UNITÀ PISTONE PRINCIPALE
19	HN11376	Polyester	FILTER B	FILTRE B	FILTRO 'B'	FILTER B	FILTRO 'B'
20	HN11375	Stainless steel	FILTER A	FILTRE A	FILTRO 'A'	FILTER A	FILTRO 'A'
21	HN12054	Nylon	EXHAUST COVER	CAPOT DE L'ÉCHAPPEMENT	CUBIERTA DE ESCAPE	ABLUGTGITTER	COPERTURA SCARICO
22	HA11009	Nylon	FIXING PLATE	PLAQUE DE FIXATION	PLACA DE FIJACIÓN	BEFESTIGUNGSPLATTE	PIASTRA DI FISSAGGIO
23	HN12115	Rubber	NAME RUBBER	CAOUTCHOUC SIGNALÉTIQUE	CAUCHO DEL NOMBRE	GUMMIEMBLEM	INSERTO GOMMA NOME
24	PJ11961	ABS	NAME PLATE	PLAQUE SIGNALÉTIQUE	PLACA DEL NOMBRE	NAMENSSCHILD	TARGHETTA DATI IDENTIFICATIVI
25	HN81500	Magnesium, Rubber, Nylon	BODY UNIT	CORPS	CUERPO	GEHÄUSEINHEIT	UNITÀ CORPO
26	HH19127	Rubber	O-RING A 1.5X5.5	JOINT TORIQUE 1,5X5,5	JUNTA TÓRICA A 1,5X5,5	O-RING A 1,5X5,5	GUARNIZIONE CIRCOLARE 'A' 1,5X5,5
27	HH19722	Rubber	O-RING A1.5X5	JOINT TORIQUE A1,5X5	JUNTA TÓRICA A 1,5X5	O-RING A1,5X5	GUARNIZIONE CIRCOLARE 'A' 1,5X5
28	HN11442	Aluminum	PIPE	TUBE	TUBO	ROHR	TUBO
29	HN12248	Elastomer	GRIP COVER	REVÊTEMENT DE LA POIGNÉE	CUBIERTA DE EMPUÑADURA	GRIFFÜBERZUG	COPERTURA IMPUGNATURA
30	HN12123	Nylon	TRIGGER LOCK DIAL	MOLETTE DE BLOCAGE DE LA COMMANDE	DISCO DE BLOQUEO DEL DISPARADOR	AUSLÖSESPERRE-EINSTELLRAD	MANOPOLA DI BLOCCO DEL GRILLETTO
31	KK23507	Steel	SPRING 3507	RESSORT 3507	MUELLE 3507	FEDER 3507	MOLLA 3507
32	CN35075	Nylon	TRIGGER LOCK LEVER	LEVIER DE BLOCAGE DE LA COMMANDE	PALANCA DE SEGURO DEL DISPARADOR	AUSLÖSESPERRHEBEL	LEVA DI BLOCCO DEL GRILLETTO
33	FF21235	Steel	SPRING PIN 3X30	GOUPILLE ÉLASTIQUE 3X30	PERNO DE MUELLE 3X30	FEDERSTIFT 3X30	PERNO A MOLLA 3X30
34	KK23129	Steel	COMPRESSION SPRING 3129	RESSORT À PRESSION 3129	MUELLE DE COMPRESIÓN 3129	DRUCKFEDER 3129	MOLLA DI COMPRESIONE 3129
35	HN12370	Steel	ARM GUIDE PIN	GOUPILLE DU GUIDE DU BRAS	PERNO DE GUÍA DEL BRAZO	ARMFÜHRUNGSSTIFT	PERNO GUIDA DEL BRACCIO
36	HA18698	Steel	DUSTER STOPPER	ANTI-POUSSIÈRE	TAPÓN ANTIPOLVO	LUFTDRUCKREINIGERSTÖPSEL	FERMO ANTIPOLVERE
37	HH19772	Rubber	O-RING 1A 1.5X7.5	JOINT TORIQUE 1A 1,5X7,5	JUNTA TÓRICA 1A 1,5X7,5	O-RING 1A 1,5X7,5	GUARNIZIONE CIRCOLARE 1A 1,5X7,5
38	HN12742	Thermoplastic Polyurethane	BLIND CAP	BOUCHON AVEUGLE	TAPÓN CIEGO	BLINDKAPPE	CALOTTA CIECA

HN65S

ITEM NO.	PART NO.	MATERIAL	ENGLISH	FRANÇAIS	ESPAÑOL	DEUTSCH	ITALIANO
39	HN10820	Aluminum	FEED NOZZLE	BUSE DE CHARGEMENT	BOQUILLA DE ALIMENTACIÓN	EINFÜLLSTUTZEN	UGELLO DI ALIMENTAZIONE
40	HN10043	Steel	PILOT CAP	CAPUCHON PILOTE	TAPÓN PILOTO	PILOTKAPPE	PEZZO DI CHIUSURA PILOTA
41	HN10018	Rubber	PILOT SEAL	JOINT PILOTE	JUNTA ESTANCA PILOTO	PILOTDICHTUNG	GUARNIZIONE PILOTA
42	HH12105	Rubber	O-RING 1A 1.5 X 12.8	JOINT TORIQUE 1A 1,5 X 12,8	JUNTA TÓRICA 1A 1,5X12,8	O-RING 1A 1,5X12,8	GUARNIZIONE CIRCOLARE 1A 1,5 X 12,8
43	HN10016	Polyacetal	TRIGGER VALVE HOUSING	LOGEMENT DE LA VALVE DE DÉCLENCHEMENT	CARCASA DE VÁLVULA DEL DISPARADOR	AUSLÖSEVENTIL-GEHÄUSE	ALLOGGIAMENTO VALVOLA GRILLETTO
44	HH11208	Rubber	O-RING BP6	JOINT TORIQUE BP6	JUNTA TÓRICA BP6	O-RING BP6	GUARNIZIONE CIRCOLARE BP6
45	HN10017	Polyacetal	PILOT VALVE	DISTRIBUTEUR PILOTE	VÁLVULA PILOTO	PILOTVENTIL	VALVOLA PILOTA
46	HH11132	Rubber	O-RING 1AP10A	JOINT TORIQUE 1AP10A	JUNTA TÓRICA 1AP10A	O-RING 1AP10A	GUARNIZIONE CIRCOLARE 1AP10A
47	KK23619	Steel	COMP. SPRING 3619	COMP. RESSORT 3619	MUELLE DE COMPRESIÓN 3619	DRUCKFEDER 3619	MOLLA DI COMPR. 3619
48	HH19707	Rubber	O-RING A1,4X2,5	JOINT TORIQUE A1,4X2,5	JUNTA TÓRICA A1,4X2,5	O-RING A1,4X2,5	GUARNIZIONE CIRCOLARE A1,4X2,5
49	HN10353	Steel, Rubber	TRIGGER VALVE STEM	TIGE DE MANŒUVRE DU DÉCLENCHÉUR	VÁSTAGO DE VÁLVULA DEL DISPARADOR	AUSLÖSEVENTILSCHAFT	STELO VALVOLA GRILLETTO
50	HH19214	Rubber	O-RING 1B 1.5X3	JOINT TORIQUE 1B 1,5X3	JUNTA TÓRICA 1B 1,5X3	O-RING 1B 1,5X3	GUARNIZIONE CIRCOLARE 1B 1,5X3
51	HN12172	Steel	TRIGGER VALVE CAP	BOUCHON DE MANŒUVRE DU DÉCLENCHÉUR	TAPA DE VÁLVULA DEL DISPARADOR	AUSLÖSEVENTILKAPPE	CAPPELLETTO VALVOLA GRILLETTO
52	CN35115	Steel	CONTACT LEVER A	LEVIER À CONTACT A	PALANCA DE CONTACTO 'A'	KONTAKTHEBEL A	LEVA DI CONTATTO 'A'
53	HN12170	Nylon	SWITCH LEVER A	LEVIER DE COMMUTATEUR A	PALANCA CONMUTADORA 'A'	SCHALTHEBEL A	LEVA INTERRUOTTORE 'A'
54	HN10354	Polyacetal	TRIGGER	DÉCLENCHÉUR	DISPARADOR	AUSLÖSER	GRILLETTO
55	FF22402	Stainless steel	SPRING PIN 3X16	GOUPILLE ÉLASTIQUE 3X16	PERNO DE MUELLE 3X16	FEDERSTIFT 3X16	PERNO A MOLLA 3X16
56	KK23735	Steel	COMP. SPRING 3735	COMP. RESSORT 3735	MUELLE DE COMPRESIÓN 3735	DRUCKFEDER 3735	MOLLA DI COMPR. 3735
57	HN10355	Nylon	ARM GUIDE	GUIDE DU BRAS	GUÍA DEL BRAZO	ARMFÜHRUNG	GUIDA BRACCIO
58	KK23736	Steel	COMP. SPRING 3736	COMP. RESSORT 3736	MUELLE DE COMPRESIÓN 3736	DRUCKFEDER 3736	MOLLA DI COMPR. 3736
59	HN10785	Rubber	CONTACT BUMPER	AMORTISSEUR DE CONTACT	AMORTIGUADOR DE CONTACTO	KONTAKTSTOSSDÄMPFER	AMMORTIZZATORE CONTATTO
60	CN34500	Steel	SPRING, LEVER	RESSORT, LEVIER	MUELLE, PALANCA	FEDER, HEBEL	MOLLA, LEVA
61	HN10026	Polyacetal	ADJUST DIAL	MOLETTE DE RÉGLAGE	DISCO DE AJUSTE	EINSTELLRAD	MANOPOLA DI REGOLAZIONE
62	HN11389	Nylon	ADJUST SPACER	ENTRETOISE D'AJUSTEMENT	ESPACIADOR DE AJUSTE	EINSTELL-ABSTANDSHALTER	DISTANZIATORE DI REGOLAZIONE
63	HN12664	Steel	CONTACT ARM A	BRAS DE CONTACT A	BRAZO DE CONTACTO 'A'	KONTAKTARM A	BRACCIO DI CONTATTO 'A'
64	HN12089	Aluminum	CYLINDER B	CYLINDRE B	CILINDRO 'B'	ZYLINDER B	CILINDRO 'B'
65	HN12090	Rubber	BUMPER	AMORTISSEUR	AMORTIGUADOR	STOSSDÄMPFER	AMMORTIZZATORE
66	HH14164	Rubber	O-RING AS 568-030	JOINT TORIQUE AS 568-030	JUNTA TÓRICA AS 568-030	O-RING AS 568-030	GUARNIZIONE CIRCOLARE AS 568-030
67	HN81127	Steel, Rubber	NOSE UNIT	BUSE	NARIZ	NASENEINHEIT	UNITÀ PUNTA
68	EE39609	Rubber	RUBBER WASHER 1,8X6X2	RONDELLE DE CAOUTCHOUC 1,8X6X2	ARANDELA DE CAUCHO 1,8X6X2	GUMMISCHIBE 1,8X6X2	RONDELLA IN GOMMA 1,8X6X2
69	BB40407	Steel	BOLT 5 X 20	BOULON 5 X 20	PERNO 5X20	BOLZEN 5X20	BULLONE 5 X 20
70	KK29173	Steel	COMP. SPRING 9173	COMP. RESSORT 9173	MUELLE DE COMPRESIÓN 9173	DRUCKFEDER 9173	MOLLA DI COMPR. 9173
71	CC00401	Steel	ELASTIC STOP NUT M5	ÉCROU AUTOFREINÉ À INSERT ÉLASTIQUE M5	TUERCA DE TOPE DE SEGURIDAD M5	ELASTISCHE STOPPMUTTER M5	DADO DI ARRESTO ELASTICO M5
72	HN12405	Steel	CONTACT BOLT	BOULON DE CONTACT	PERNO DE CONTACTO	KONTAKTBOLZEN	BULLONE DI CONTATTO
73	HH11903	Rubber	O-RING 1A 1.2 X 4	JOINT TORIQUE 1A 1,2 X 4	JUNTA TÓRICA 1A 1,2X4	O-RING 1A 1,2X4	GUARNIZIONE CIRCOLARE 1A 1,2 X 4
74	HN70111	Steel	CONTACT ARM B UNIT	UNITÉ DU BRAS DE CONTACT B	BRAZO DE CONTACTO 'B'	KONTAKTARM-EINHEIT B	UNITÀ BRACCIO DI CONTATTO 'B'
75	JJ80010	Steel	E-RING 3,2	BAGUE EN E 3,2	ANILLO EN 'E' 3,2	E-RING 3,2	ANELLO A 'E' 3,2
76	BB40213	Steel	BOLT 6 X 25	BOULON 6 X 25	PERNO 6X25	BOLZEN 6X25	BULLONE 6 X 25
77	HN11462	Steel	FEED PAWL	CLIQUET D'ALIMENTATION	TRINQUETE DE AVANCE	VORSCHUBKLINKE	NOTTOLINO DI ALIMENTAZIONE
78	EE39602	Rubber	WASHER 7	RONDELLE 7	ARANDELA 7	UNTERLEGSCHIBE 7	RONDELLA 7

HN65S

ITEM NO.	PART NO.	MATERIAL	ENGLISH	Français	ESPAÑOL	DEUTSCH	ITALIANO
79	FF41817	Steel	STEP PIN 1817	BOULON À GRADINS 1817	PERNO ESCALONADO 1817	STUFENBOLZEN 1817	PERNO SCALARE 1817
80	KK23788	Steel	COMP. SPRING 3788	COMP. RESSORT 3788	MUELLE DE COMPRESIÓN 3788	DRUCKFEDER 3788	MOLLA DI COMPR. 3788
81	KK23710	Steel	COMP. SPRING 3710	COMP. RESSORT 3710	MUELLE DE COMPRESIÓN 3710	DRUCKFEDER 3710	MOLLA DI COMPR. 3710
82	HH11113	Rubber	O-RING AP9	JOINT TORIQUE AP9	JUNTA TÓRICA AP9	O-RING AP9	GUARNIZIONE CIRCOLARE AP9
83	HN11390	Steel	FEED PISTON	PISTON D'ALIMENTATION	PISTÓN DE AVANCE	VORSCHUBKOLBEN	PISTONE DI ALIMENTAZIONE
84	HH11106	Rubber	O-RING AP16	JOINT TORIQUE AP16	JUNTA TÓRICA AP16	O-RING AP16	GUARNIZIONE CIRCOLARE AP16
85	KK23724	Steel	COMP. SPRING 3724	COMP. RESSORT 3724	MUELLE DE COMPRESIÓN 3724	DRUCKFEDER 3724	MOLLA DI COMPR. 3724
86	KK23173	Steel	SPRING 3173	RESSORT 3173	MUELLE 3173	FEDER 3173	MOLLA 3173
87	CN31953	Rubber	FEED PISTON STOP	ARRÊT DU PISTON D'ALIMENTATION	TOPE DE PISTÓN DE AVANCE	VORSCHUBKOLBEN-ANSCHLAG	ARRESTO PISTONE DI ALIMENTAZIONE
88	CN35285	Steel	SPRING COLLER	COLLIER À RESSORT	COLLARÍN DE MUELLE	FEDERTELLER	COLLARE MOLLA
89	JJ22408	Stainless steel	C-RING 24	BAGUE EN C 24	ANILLO EN "C" 24	C-RING 24	ANELLO A "C" 24
90	HN11382	Steel	DOOR	PORTE	PUERTA	KLAPPE	SPORTELLINO
91	HN11405	Steel	DOOR LUTCH	VERROU DE PORTE	CIERRE DE PUERTA	KLAPPENVERSCHLUSS	DISPOSITIVO DI CHIUSURA SPORTELLINO
92	KK33353	Steel	SPRING 3353	RESSORT 3353	MUELLE 3353	FEDER 3353	MOLLA 3353
93	FF41599	Steel	PIN 1599	GOUPILLE 1599	PERNO 1599	STIFT 1599	PERNO 1599
94	FF31250	Steel	STRAIGHT PIN 1250	GOUPILLE DROITE 1250	PERNO RECTO 1250	ZYLINDERSTIFT 1250	PERNO DIRITTO 1250
95	HN11385	Nylon	ARM COVER	CAPOT DU BRAS	CUBIERTA DEL BRAZO	ARMABECKUNG	COPERTURA BRACCIO
96	HN81508	Polycarbonate, Polyethylene terephthalate	MAGAZINE CAP ASSY	ENSEMBLE DU CAPOT DU MAGASIN	CONJUNTO DE TAPA DEL CARGADOR	MAGAZINKAPPEN-BAUGRUPPE	GRUPPO COPERCHIO CARICATORE
97	HN12047	Nylon	MAGAZINE	MAGASIN	CARGADOR	MAGAZIN	CARICATORE
98	CN38159	Polyacetal	NAIL SUPPORT	SUPPORT À CLOUS	SOPORTE DE CLAVOS	NAGELTRÄGER	SUPPORTO CHIODI
99	HN12768	Polyethylene terephthalate	MODEL NAME LABEL	ÉTIQUETTE NOMINATIVE DU MODELE	ETIQUETA DE NOMBRE DEL MODELO	MODELLNAMENSSCHILD	TARGHETTA NOME MODELLO
100	HN12098	Steel	STRAIGHT PIN (MAGAZINE HINGE)	GOUPILLE DROITE (CHARNIÈRE DU MAGASIN)	PERNO RECTO (BISAGRA DEL CARGADOR)	ZYLINDERSTIFT (MAGAZINSCHARNIER)	PERNO DIRITTO (CERNIERA CARICATORE)
101	HN12464	Polyacetal, Terephthalate	WARNING LABEL	ÉTIQUETTE D'AVERTISSEMENT	ETIQUETA DE ADVERTENCIA	WARNSCHILD	TARGHETTA DI AVVERTENZA
102	TA17024	Polyacetal, Polyethylene	FILTER A	FILTRE A	FILTRO "A"	FILTER A	FILTRO "A"
103	HN12070	Rubber	END CAP SEAL	JOINT DE CAPUCHON D'EXTREMITE	JUNTA ESTANCA DEL TAPÓN TERMINAL	ENDKAPPENDICHTUNG	GUARNIZIONE PEZZO DI CHIUSURA FINALE
104	HA18729	Aluminum	END CAP	CAPUCHON D'EXTREMITE	TAPÓN TERMINAL	ENDKAPPE	PEZZO DI CHIUSURA FINALE
105	HN70264	Steel	AIR PLUG H-FPM	PRISE D'AIR H-FPM	TOMA DE AIRE H-FPM	LUFTSTECKER H-FPM	INNESTO RAPIDO ARIA H-FPM
106	BB40704	Steel	BOLT 4X12	BOULON 4X12	PERNO 4X12	BOLZEN 4X12	BULLONE 4X12
107	HN10316	Rubber	END PLUG CAP	CAPUCHON DE LA PRISE D'EXTREMITE	TAPÓN TERMINAL DE LA TOMA	ENDKAPPENSTOPFEN	TAPPO DI CHIUSURA FINALE
108	HN81013	Brass	MAGNET UNIT	AIMANT	IMÁN	MAGNETEINHEIT	UNITÀ MAGNETE
109	HN12769	Polyethylene terephthalate	WARNING LABEL ISO	ÉTIQUETTE D'AVERTISSEMENT ISO	ETIQUETA DE ADVERTENCIA (ISO)	WARNSCHILD ISO	TARGHETTA DI AVVERTENZA ISO
110	FF41281	Steel	PIN 1281	GOUPILLE 1281	PERNO 1281	STIFT 1281	PERNO 1281
111	HN11463	Steel	RATCHET A	CLIQUET A	TRINQUETE "A"	SPERRKLINKE A	ROCCETTO "A"
112	CN34479	Steel	RATCHET B	CLIQUET B	TRINQUETE "B"	SPERRKLINKE B	ROCCETTO "B"
113	KK23912	Steel	COMP. SPRING 3912	RESSORT À PRESSION 3912	MUELLE DE COMPRESIÓN 3912	DRUCKFEDER 3912	MOLLA DI COMPR. 3912
114	KK23282	Steel	COM. SPRING 3282	RESSORT À PRESSION 3282	MUELLE DE COMPRESIÓN 3282	DRUCKFEDER 3282	MOLLA DI COMPR. 3282
115	FF31602	Steel	PIN 1602	GOUPILLE 1602	PERNO 1602	STIFT 1602	PERNO 1602
116	HN11984	Steel	CHECK PAWL	CLIQUET D'ARRÊT	TRINQUETE DE RETENCIÓN	PRÜFKLINKE	NOTTOLINO DI CONTROLLO
117	KK33221	Steel	TORSION SPRING 3221	RESSORT DE TORSION 3221	MUELLE DE TORSIÓN 3221	TORSIONSFEDER 3221	MOLLA DI TORSIONE 3221
118	HN12079	Steel	HEXAGON SOCKET COUNTERSUNK HEAD SCREW 5X8	VIS À TÊTE FRAISÉE À SIX PANS CREUX 5X8	TORNILLO DE CABEZA AVELLANADA CON HUECO HEXAGONAL 5X8	INNENSECHSKANT-SENKKOPFSCHRAUBE 5X8	VITE A TESTA SVASATA CON ESAGONO INCASSATO 5X8

HN65S

ITEM NO.	PART NO.	MATERIAL	ENGLISH	FRAÇAIS	ESPAÑOL	DEUTSCH	ITALIANO
119	EE31121	Steel	WASHER 1-5 (BLACK)	RONDELLE 1-5 (NOIRE)	ARANDELA 1-5 (NEGRA)	UNTERLEGSSCHEIBE 1-5 (SCHWARZ)	RONDELLA 1-5 (NERA)
120	HN70292	Nylon	HOOK ASSY	ENSEMBLE DU CROCHET	CONJUNTO DE GANCHO	HAKENBAUGRUPPE	GRUPPO GANCIO
121	BB40492	Steel	T-BOLT 5X42	BOULON POUR RAINURE EN T 5X42	PERNO EN "T" 5X42	T-BOLZEN 5X42	BULLONE A T 5 X 42
122	HN12081	Steel	COUNTERSUNK WASHER 5	RONDELLE FRAISÉE 5	ARANDELA AVELLANADA 5	VERSENKTE UNTERLEGSSCHEIBE 5	RONDELLA SVASATA 5
123	HN12062	Steel	PRESSER	PRESSEUR	EMPUJADOR	DRÜCKER	PRESSATORE
124	HN12063	Steel	PRESSER NUT	ÉCROU DU PRESSEUR	TUERCA DEL EMPUJADOR	DRÜCKERMUTTER	DADO PRESSATORE
125	CN38165	Steel	RETAINING RINGS 6	BAGUES DE RETENUE 6	ANILLOS DE RETENCIÓN 6	HALTERINGE 6	ANELLI DI FISSAGGIO 6
126	CN38161	Steel	PLANE WASHER 8	RONDELLE PLATE 8	ARANDELA 8	UNTERLEGSSCHEIBE 8	RONDELLA PIANA 8
127	CN38164	Steel	COMPRESSION SPRING 8164	RESSORT À PRESSION 8164	MUELLE DE COMPRESIÓN 8164	DRUCKFEDER 8164	MOLLA DI COMPRESIONE 8164
128	CN38163	Polyacetal	BASE DIAL	MOLETTE DE BASE	DISCO BASE	BASISEINSTELLRAD	MANOPOLA DI BASE
129	HN12057	Polyacetal	NAIL POST	MONTANT À CLOU	POSTE DE CLAVOS	NAGELPFOSTEN	COLONNINA CHIODI
130	FF31642	Steel	PIN 1642	GOUPILLE 1642	GOUPILLE 1642	STIFT 1642	PERNO 1642
131	HN12099	Steel	TORSION SPRING 2099	RESSORT DE TORSION 2099	MUELLE DE TORSIÓN 2099	TORSIONSFEDER 2099	MOLLA DI TORSIONE 2099
132	HN12770	Polyethylene terephthalate	NAILSUPPORT SWITCH LABEL	ÉTIQUETTE DU COMMUTEUR DU SUPPORT À CLOU	ETIQUETA DE CAMBIO DEL SOPORTE DE CLAVOS	NAGELTRÄGER-EINSTELLUNGSSCHILD	ETICHETTA INTERRUPTORE SUPPORTO CHIODI
133	HN10805	Rubber	CONTACT TIP	EXTRÉMITÉ DE CONTACT	PUNTA DE CONTACTO	KONTAKTSPITZE	PUNTA DI CONTATTO
134	BB40427	Steel	T-BOLT 4 X 8 (REPLACES TA15544)	BOULON T 4 X 8 (REMPLECE TA15544)	PERNO EN "T" 4X8 (REEMPLAZA A TA15544)	T-BOLZEN 4X8 (ERSETZT TA15544)	BULLONE A T 4 X 8 (SOSTITUISCE TA15544)
135	EE39172	Steel	WASHER 5,1X12X1,2	RONDELLE 5,1X12X1,2	ARANDELA 5,1X12X1,2	UNTERLEGSSCHEIBE 5,1X12X1,2	RONDELLA 5,1X12X1,2
136	HN11386	Polyvinyl Chloride	DUST COVER	CAPOT ANTIPOUSSIÈRE	CUBIERTA ANTIPOLVO	STAUBABDECKUNG	PROTEZIONE ANTIPOLVERE
137	CN31083	Rubber	HOOK, DUST COVER	CROCHET, CAPOT ANTIPOUSSIÈRE	GANCHO, CUBIERTA ANTIPOLVO	HAKEN, STAUBABDECKUNG	GANCIO, PROTEZIONE ANTIPOLVERE
138	EE39622	Steel	WASHER 5X7,7X2,9	RONDELLE 5X7,7X2,9	ARANDELA 5X7,7X2,9	UNTERLEGSSCHEIBE 5X7,7X2,9	RONDELLA 5X7,7X2,9
139	HN81108	Steel, Rubber	CONTACT NOSE N ASSY	ENSEMBLE BUSE DE CONTACT N	CONJUNTO DE NARIZ DE CONTACTO "N"	KONTAKTNASEN-BAUGRUPPE N	GRUPPO PUNTA DI CONTATTO "N"
140	HN81107	Steel, Rubber	CONTACT NOSE V ASSY	ENSEMBLE BUSE DE CONTACT V	CONJUNTO DE NARIZ DE CONTACTO "V"	KONTAKTNASEN-BAUGRUPPE V	GRUPPO PUNTA DI CONTATTO "V"
141	HN80077	Steel, Polyacetal, Rubber	TRIGGER ASSY	ENSEMBLE DU DÉCLENCHEUR	CONJUNTO DE DISPARADOR	AUSLÖSER-BAUGRUPPE	GRUPPO GRILLETTO
142	HN81216	Steel, Rubber	PILOT CAP ASSY	ENSEMBLE CAPUCHON PILOTE	CONJUNTO DE TAPÓN PILOTO	PILOTKAPPEN-BAUGRUPPE	GRUPPO PEZZO DI CHIUSURA PILOTA
143	HN81248	Steel, Rubber	TRIGGER VALVE STEM ASSY	ENSEMBLE DE TIGE DE MANŒUVRE DU DÉCLENCHEUR	CONJUNTO DE VÁSTAGO DE VÁLVULA DEL DISPARADOR	AUSLÖSEVENTILSCHAF-T-BAUGRUPPE	GRUPPO STELO VALVOLA GRILLETTO
144	HN81506		TRIGGER VALVE KIT ASSY	ENSEMBLE KIT DE MANŒUVRE DU DÉCLENCHEUR	CONJUNTO DE KIT DE VÁLVULA DEL DISPARADOR	AUSLÖSEVENTIL-KIT-BAUGRUPPE	GRUPPO KIT VALVOLA GRILLETTO
145	HN81507		ARM GUIDE KIT	KIT GUIDE DU BRAS	KIT DE GUÍA DEL BRAZO	ARMFÜHRUNGSKIT	KIT GUIDA BRACCIO
146	HN81509	Polycarbonate, Nylon, Polyethylene terephthalate, Steel, Polyacetal, Rubber	MAGAZINE ASSY	ENSEMBLE DU MAGASIN	CONJUNTO DE CARGADOR	MAGAZINBAUGRUPPE	GRUPPO CARICATORE
147	HN81240		SEQUENTIAL TRIP KIT	KIT DE DÉCLENCHEMENT SÉQUENTIEL	KIT DE DISPARO SECUENCIAL	KIT FÜR FORTLAUFENDE AUSLÖSUNG	KIT DI ATTIVAZIONE IN SEQUENZA
148	HN10100	Steel	CONTACT LVER	LEVIER À CONTACT	PALANCA DE CONTACTO	KONTAKTHEBEL	LEVA DI CONTATTO
149	KK33300	Steel	SPRING 3300	RESSORT 3300	MUELLE 3300	FEDER 3300	MOLLA 3300
150	HN10403	Polyacetal	TRIGGER	DÉCLENCHEUR	DISPARADOR	AUSLÖSER	GRILLETTO
151	HN11420	Steel	ARM GUIDE PIN	GOUPILLE DU GUIDE DU BRAS	PERNO DE GUÍA DEL BRAZO	ARMFÜHRUNGSTIFT	PERNO GUIDA DEL BRACCIO
152	HN11418	Nylon	ARM GUIDE	GUIDE DU BRAS	GUÍA DEL BRAZO	ARMFÜHRUNG	GUIDA BRACCIO
153	HN10357	Rubber	CONTACT BUMPER	AMORTISSEUR DE CONTACT	AMORTIGUADOR DE CONTACTO	KONTAKTSTOSSDÄMPFER	AMMORTIZZATORE CONTATTO
154	HN11435	Steel	CONTACT ARM A	BRAS DE CONTACT A	BRAZO DE CONTACTO "A"	KONTAKTARM A	BRACCIO DI CONTATTO "A"
155	HN11436	Steel	TRIGGER VALVE STEM	TIGE DE MANŒUVRE DU DÉCLENCHEUR	VÁSTAGO DE VÁLVULA DEL DISPARADOR	AUSLÖSEVENTILSCHAF-T	STELO VALVOLA GRILLETTO
156	HN81501		O-RING KIT	KIT DE JOINT TORIQUE	KIT DE JUNTA TÓRICA	O-RING-KIT	KIT GUARNIZIONE CIRCOLARE

HN65J2

EXPLODED
VIEW AND SPARE
PARTS LIST

SCHEMA ECLATE ET
LISTE DES PIECES
DE RECHANGE

DESPIEGE DE LA
MAQUINA Y LISTA
DE RECAMBIOS

EINZELTEILDAR-
STELLUNG UND
ERSATZTEILLISTE

ESPLOSO DEI
COMPONENTI ED
ELENCO DELLE
PARTI DI RICAMBIO

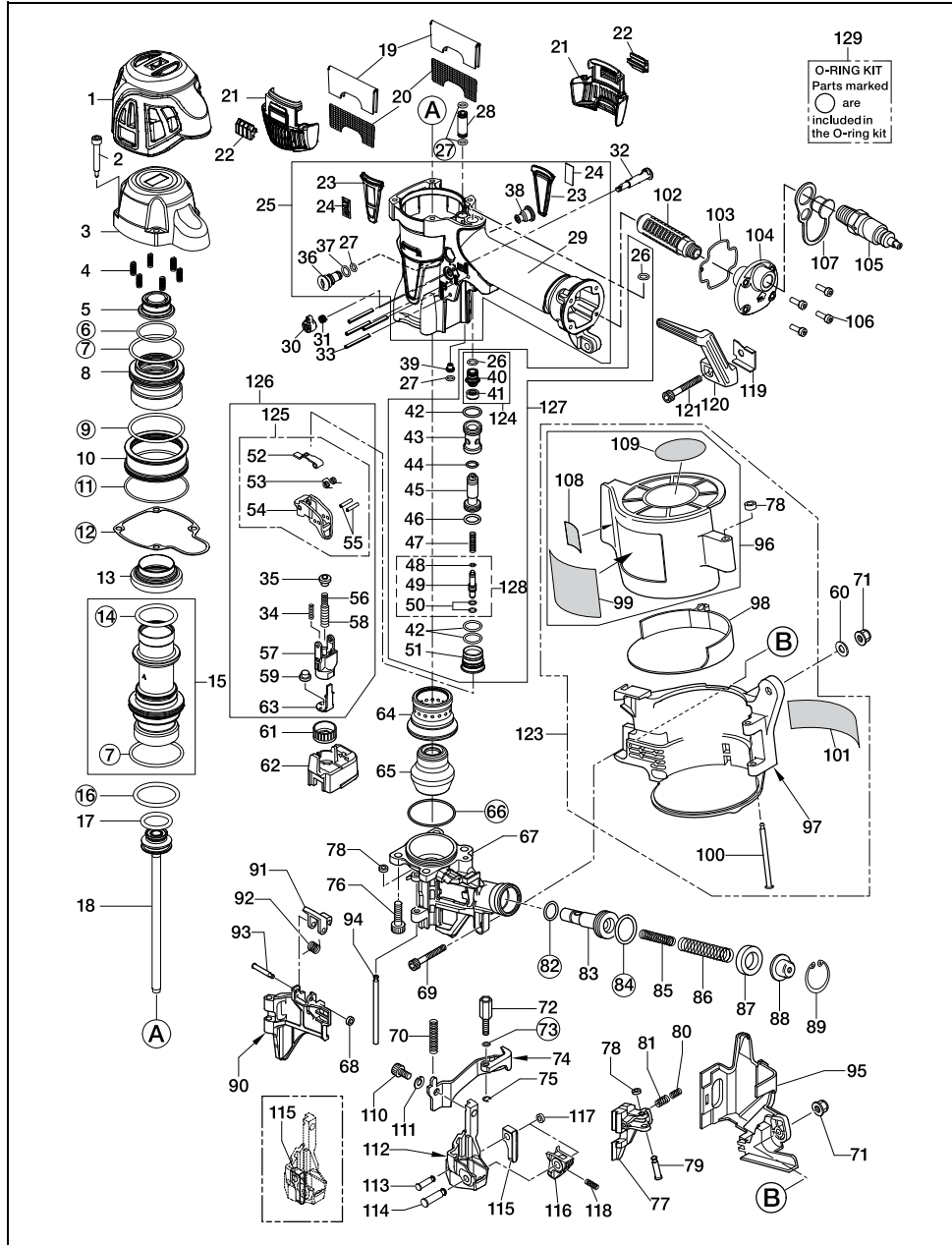

HN65J2

ITEM NO.	PART NO.	MATERIAL	ENGLISH	FRANÇAIS	ESPAÑOL	DEUTSCH	ITALIANO
1	HN12517	Thermoplastic Polyurethane	CYLINDER CAP PROTECTOR	JOINT DE CAPUCHON DE CYLINDRE	JUNTA ESTANCA DE TAPA DEL CILINDRO	ZYLINDERDECKEL-SCHUTZ	GUARNIZIONE CALOTTA CILINDRO
2	HN10338	Steel	SCREW 5X36	VIS 5X36	TORNILLO 5X36	SCHRAUBE 5X36	VITE 5X36
3	HN12764	Aluminum	CYLINDER CAP	CAPUCHON DE CYLINDRE	TAPA DEL CILINDRO	ZYLINDERDECKEL	CALOTTA CILINDRO
4	KK23650	Steel	COMP. SPRING 3650	RESSORT À PRESSION 3650	MUELLE DE COMPRESIÓN 3650	DRUCKFEDER 3650	MOLLA DI COMPR. 3650
5	HN11364	Rubber	PISTON STOP	BUTÉE DE PISTON	TOPE DEL PISTÓN	KOLBENANSCHLAG	ARRESTO PISTONE
6	HH19752	Rubber	O-RING 1A 2X31	JOINT TORIQUE 1A 2X31	JUNTA TÓRICA 1A 2X31	O-RING 1A 2X31	GUARNIZIONE CIRCOLARE 1A 2X31
7	HH11136	Rubber	O-RING ARP568-132	JOINT TORIQUE ARP568-132	JUNTA TÓRICA ARP568-132	O-RING ARP568-132	GUARNIZIONE CIRCOLARE ARP568-132
8	HN11396	Polyacetal	HEAD VALVE PISTON	PISTON DE DISTRIBUTEUR AVANT	PISTÓN DE VÁLVULA DE IMPULSIÓN	DRUCKVENTILKOLBEN	PISTONE VALVOLA DI TESTA
9	HH14906	Rubber	O-RING AS 568-133	JOINT TORIQUE AS 568-133	JUNTA TÓRICA AS 568-133	O-RING AS 568-133	GUARNIZIONE CIRCOLARE AS 568-133
10	HN12128	Aluminum	HEAD VALVE GUIDE	GUIDE DE DISTRIBUTEUR AVANT	GUÍA DE VÁLVULA DE IMPULSIÓN	DRUCKVENTILFÜHRUNG	GUIDA VALVOLA DI TESTA
11	HH14904	Rubber	O-RING AS 568-032	JOINT TORIQUE AS 568-032	JUNTA TÓRICA AS 568-032	O-RING AS 568-032	GUARNIZIONE CIRCOLARE AS 568-032
12	HN11363	Steel, Rubber	CYLINDER CAP SEAL	JOINT DE CAPUCHON DE CYLINDRE	JUNTA ESTANCA DE TAPA DEL CILINDRO	ZYLINDERDECKEL-DICHTUNG	GUARNIZIONE CALOTTA CILINDRO
13	HN11370	Rubber	CYLINDER SEAL	JOINT DE CYLINDRE	JUNTA ESTANCA DEL CILINDRO	ZYLINDERDICHTUNG	GUARNIZIONE CILINDRO
14	HH11135	Rubber	O-RING AP31.5	JOINT TORIQUE AP31.5	JUNTA TÓRICA AP31.5	O-RING AP31.5	GUARNIZIONE CIRCOLARE AP31.5
15	HN81140	Aluminum	CYLINDER A ASSY	ENSEMBLE DU CYLINDRE A	CONJUNTO DE CILINDRO 'A'	ZYLINDER-BAUGRUPPE A	GRUPPO 'A' CILINDRO
16	HH11174	Rubber	O-RING 1A P35	JOINT TORIQUE 1A P35	JUNTA TÓRICA 1A P35	O-RING 1A P35	GUARNIZIONE CIRCOLARE 1A P35
17	HH11805	Rubber	O-RING P22A	JOINT TORIQUE P22A	JUNTA TÓRICA P22A	O-RING P22A	GUARNIZIONE CIRCOLARE P22A
18	HN70532	Aluminum, Steel	MAIN PISTON UNIT	PISTON PRINCIPAL	PISTÓN PRINCIPAL	HAUPTKOLBENEINHEIT	UNITÀ PISTONE PRINCIPALE
19	HN11376	Polyester	FILTER B	FILTRE B	FILTRO 'B'	FILTER B	FILTRO 'B'
20	HN11375	Steel	FILTER A	FILTRE A	FILTRO 'A'	FILTER A	FILTRO 'A'
21	HN12054	Nylon	EXHAUST COVER	CAPOT DE L'ÉCHAPPEMENT	CUBIERTA DE ESCAPE	ABLUGTGITTER	COPERTURA SCARICO
22	HA11009	Nylon	FIXING PLATE	PLAQUE DE FIXATION	PLACA DE FIJACIÓN	BEFESTIGUNGSPLATTE	PIASTRA DI FISSAGGIO
23	HN12115	Rubber	NAME RUBBER	CAOUTCHOUC SIGNALÉTIQUE	CAUCHO DEL NOMBRE	GUMMIEMBLEM	INSERTO GOMMA NOME
24	PJ11961	ABS	NAME PLATE	PLAQUE SIGNALÉTIQUE	PLACA DEL NOMBRE	NAMENSSCHILD	TARGHETTA DATI IDENTIFICATIVI
25	HN81500	Magnesium, Rubber, Nylon	BODY UNIT	CORPS	CUERPO	GEHÄUSEINHEIT	UNITÀ CORPO
26	HH19127	Rubber	O-RING A 1.5X5.5	JOINT TORIQUE 1,5X5,5	JUNTA TÓRICA A 1,5X5,5	O-RING A 1,5X5,5	GUARNIZIONE CIRCOLARE 'A' 1,5X5,5
27	HH19722	Rubber	O-RING A1.5X5	JOINT TORIQUE A1,5X5	JUNTA TÓRICA A 1,5X5	O-RING A1,5X5	GUARNIZIONE CIRCOLARE 'A' 1,5X5
28	HN11442	Aluminum	PIPE	TUBE	TUBO	ROHR	TUBO
29	HN12248	Elastomer	GRIP COVER	REVÊTEMENT DE LA POIGNÉE	CUBIERTA DE EMPUÑADURA	GRIFFÜBERZUG	COPERTURA IMPUGNATURA
30	HN12123	Nylon	TRIGGER LOCK DIAL	MOLETTE DE BLOCAGE DE LA COMMANDE	DISCO DE BLOQUEO DEL DISPARADOR	AUSLÖSESPERRE-EINSTELLRAD	MANOPOLA DI BLOCCO DEL GRILLETTO
31	KK23507	Steel	SPRING 3507	RESSORT 3507	MUELLE 3507	FEDER 3507	MOLLA 3507
32	CN35075	Steel	TRIGGER LOCK LEVER	LEVIER DE BLOCAGE DE LA COMMANDE	PALANCA DE SEGURO DEL DISPARADOR	AUSLÖSESPERRHEBEL	LEVA DI BLOCCO DEL GRILLETTO
33	FF21235	Steel	SPRING PIN 3X30	GOUPILLE ÉLASTIQUE 3X30	PERNO DE MUELLE 3X30	FEDERSTIFT 3X30	PERNO A MOLLA 3X30
34	KK23129	Steel	COMPRESSION SPRING 3129	RESSORT À PRESSION 3129	MUELLE DE COMPRESIÓN 3129	DRUCKFEDER 3129	MOLLA DI COMPRESIONE 3129
35	HN11420	Steel	ARM GUIDE PIN	GOUPILLE DU GUIDE DU BRAS	PERNO DE GUÍA DEL BRAZO	ARMFÜHRUNGSSTIFT	PERNO GUIDA DEL BRACCIO
36	HA18698	Steel	DUSTER STOPPER	ANTI-POUSSIÈRE	TAPÓN ANTIPOLVO	LUFTDRUCKREINIGERSTÖPSEL	FERMO ANTIPOLVERE
37	HH19772	Rubber	O-RING 1A 1,5X7,5	JOINT TORIQUE 1A 1,5X7,5	JUNTA TÓRICA 1A 1,5X7,5	O-RING 1A 1,5X7,5	GUARNIZIONE CIRCOLARE 1A 1,5X7,5
38	HN12742	Thermoplastic Polyurethane	BLIND CAP	BOUCHON AVEUGLE	TAPÓN CIEGO	BLINDKAPPE	CALOTTA CIECA

HN65J2

ITEM NO.	PART NO.	MATERIAL	ENGLISH	FRANÇAIS	ESPAÑOL	DEUTSCH	ITALIANO
39	HN10820	Aluminum	FEED NOZZLE	BUSE DE CHARGEMENT	BOQUILLA DE ALIMENTACIÓN	EINFÜLLSTUTZEN	UGELLO DI ALIMENTAZIONE
40	HN10043	Steel	PILOT CAP	CAPUCHON PILOTE	TAPÓN PILOTO	PILOTKAPPE	PEZZO DI CHIUSURA PILOTA
41	HN10018	Rubber	PILOT SEAL	JOINT PILOTE	JUNTA ESTANCA PILOTO	PILOTDICHTUNG	GUARNIZIONE PILOTA
42	HH12105	Rubber	O-RING 1A 1.5 X 12.8	JOINT TORIQUE 1A 1,5 X 12,8	JUNTA TÓRICA 1A 1,5X12,8	O-RING 1A 1,5X12,8	GUARNIZIONE CIRCOLARE 1A 1,5 X 12,8
43	HN10016	Polyacetal	TRIGGER VALVE HOUSING	LOGEMENT DE LA VALVE DE DÉCLENCHEMENT	CARCASA DE VÁLVULA DEL DISPARADOR	AUSLÖSEVENTIL-GEHÄUSE	ALLOGGIAMENTO VALVOLA GRILLETTO
44	HH11208	Rubber	O-RING BP6	JOINT TORIQUE BP6	JUNTA TÓRICA BP6	O-RING BP6	GUARNIZIONE CIRCOLARE BP6
45	HN10017	Polyacetal	PILOT VALVE	DISTRIBUTEUR PILOTE	VÁLVULA PILOTO	PILOTVENTIL	VALVOLA PILOTA
46	HH11132	Rubber	O-RING 1AP10A	JOINT TORIQUE 1AP10A	JUNTA TÓRICA 1AP10A	O-RING 1AP10A	GUARNIZIONE CIRCOLARE 1AP10A
47	KK23619	Steel	COMP. SPRING 3619	RESSORT À PRESSION 3619	MUELLE DE COMPRESIÓN 3619	DRUCKFEDER 3619	MOLLA DI COMPR. 3619
48	HH19707	Rubber	O-RING A1.4X2.5	JOINT TORIQUE A1,4X2,5	JUNTA TÓRICA A 1,4X2,5	O-RING A1,4X2,5	GUARNIZIONE CIRCOLARE A1,4X2,5
49	HN11436	Steel	TRIGGER VALVE STEM	TIGE DE MANŒUVRE DU DÉCLENCHÉUR	VÁSTAGO DE VÁLVULA DEL DISPARADOR	AUSLÖSEVENTILSCHAF	STELO VALVOLA GRILLETTO
50	HH19214	Rubber	O-RING 1B 1.5X3	JOINT TORIQUE 1B 1,5X3	JUNTA TÓRICA 1B 1,5X3	O-RING 1B 1,5X3	GUARNIZIONE CIRCOLARE 1B 1,5X3
51	HN12172	Steel	TRIGGER VALVE CAP	BOUCHON DE MANŒUVRE DU DÉCLENCHÉUR	TAPA DE VÁLVULA DEL DISPARADOR	AUSLÖSEVENTILKAPPE	CAPPELLETTO VALVOLA GRILLETTO
52	HN10100	Steel	CONTACT LVER	LEVIER À CONTACT	PALANCA DE CONTACTO	KONTAKTHEBEL	LEVA DI CONTATTO
53	KK33300	Steel	SPRING 3300	RESSORT 3300	MUELLE 3300	FEDER 3300	MOLLA 3300
54	HN10403	Polyacetal	TRIGGER	DÉCLENCHÉUR	DISPARADOR	AUSLÖSER	GRILLETTO
55	FF22402	Stainless steel	SPRING PIN 3X16	GOUPILLE ÉLASTIQUE 3X16	PERNO DE MUELLE 3X16	FEDERSTIFT 3X16	PERNO A MOLLA 3X16
56	KK23735	Steel	COMP. SPRING 3735	RESSORT À PRESSION 3735	MUELLE DE COMPRESIÓN 3735	DRUCKFEDER 3735	MOLLA DI COMPR. 3735
57	HN11418	Nylon	ARM GUIDE	GUIDE DU BRAS	GUÍA DEL BRAZO	ARMFÜHRUNG	GUIDA BRACCIO
58	KK23736	Steel	COMP. SPRING 3736	RESSORT À PRESSION 3736	MUELLE DE COMPRESIÓN 3736	DRUCKFEDER 3736	MOLLA DI COMPR. 3736
59	HN10357	Rubber	CONTACT BUMPER	AMORTISSEUR DE CONTACT	AMORTIGUADOR DE CONTACTO	KONTAKTSTOSSDÄMPFER	AMMORTIZZATORE CONTATTO
60	EE31105	Steel	PLAIN WASHER 1-6	RONDELLE PLATE 1-6	ARANDELA PLANA 1-6	UNTERLEGSCHIBE 1-6	RONDELLA PIANA 1-6
61	HN10026	Polyacetal	ADJUST DIAL	MOLETTE DE RÉGLAGE	DISCO DE AJUSTE	EINSTELLRAD	MANOPOLA DI REGOLAZIONE
62	HN11389	Nylon	ADJUST SPACER	ENTRETOISE D'AJUSTEMENT	ESPACIADOR DE AJUSTE	EINSTELL-ABSTANDSHALTER	DISTANZIATORE DI REGOLAZIONE
63	HN11435	Steel	CONTACT ARM A	BRAS DE CONTACT A	BRAZO DE CONTACTO 'A'	KONTAKTARM A	BRACCIO DI CONTATTO 'A'
64	HN12089	Aluminum	CYLINDER B	CYLINDRE B	CILINDRO 'B'	ZYLINDER B	CILINDRO 'B'
65	HN12090	Rubber	BUMPER	AMORTISSEUR	AMORTIGUADOR	STOSSDÄMPFER	AMMORTIZZATORE
66	HH14164	Rubber	O-RING AS 568-030	JOINT TORIQUE AS 568-030	JUNTA TÓRICA AS 568-030	O-RING AS 568-030	GUARNIZIONE CIRCOLARE AS 568-030
67	HN11411	Steel	NOSE	BUSE	NARIZ	NASE	PUNTA
68	EE39609	Rubber	RUBBER WASHER 1,8X6X2	RONDELLE DE CAOUTCHOUC 1,8X6X2	ARANDELA DE CAUCHO 1,8X6X2	GUMMISCHIBE 1,8X6X2	RONDELLA IN GOMMA 1,8X6X2
69	BB40407	Steel	BOLT 5 X 20	BOULON 5 X 20	PERNO 5X20	BOLZEN 5X20	BULLONE 5 X 20
70	KK23952	Steel	COPM. SPRING 3952	RESSORT À COMPRESSION 3952	MUELLE DE COMPRESIÓN 3952	DRUCKFEDER 3952	MOLLA DI COMPR. 3952
71	CC00401	Steel	ELASTIC STOP NUT M5	ÉCROU AUTOFREINÉ À INSERT ÉLASTIQUE M5	TUERCA DE TOPE DE SEGURIDAD M5	ELASTISCHE STOPMUTTER M5	DADO DI ARRESTO ELASTICO M5
72	HN11417	Steel	CONTACT BOLT	BOULON DE CONTACT	PERNO DE CONTACTO	KONTAKTBOLZEN	BULLONE DI CONTATTO
73	HH11903	Rubber	O-RING 1A 1.2 X 4	JOINT TORIQUE 1A 1,2 X 4	JUNTA TÓRICA 1A 1,2X4	O-RING 1A 1,2X4	GUARNIZIONE CIRCOLARE 1A 1,2 X 4
74	HN70119	Steel	CONTACT ARM B UNIT	UNITÉ DU BRAS DE CONTACT B	BRAZO DE CONTACTO 'B'	KONTAKTARM-EINHEIT B	UNITÀ BRACCIO DI CONTATTO 'B'
75	JJ80010	Steel	E-RING 3,2	BAGUE EN E 3,2	ANILLO EN 'E' 3,2	E-RING 3,2	ANELLO A 'E' 3,2
76	BB40213	Steel	BOLT 6 X 25	BOULON 6 X 25	PERNO 6X25	BOLZEN 6X25	BULLONE 6 X 25
77	HN11412	Steel	FEED PAWL	CLIQUET D'ALIMENTATION	TRINQUETE DE AVANCE	VORSCHUBKLINKE	NOTTOLINO DI ALIMENTAZIONE
78	EE39602	Rubber	WASHER 7	RONDELLE 7	ARANDELA 7	UNTERLEGSCHIBE 7	RONDELLA 7
79	FF41817	Steel	STEP PIN 1817	BOULON À GRADINS 1817	PERNO ESCALONADO 1817	STUFENBOLZEN 1817	PERNO SCALARE 1817

HN65J2

ITEM NO.	PART NO.	MATERIAL	ENGLISH	Français	ESPAÑOL	DEUTSCH	ITALIANO
80	KK23788	Steel	COMP. SPRING 3788	RESSORT À PRESSION 3788	MUELLE DE COMPRESIÓN 3788	DRUCKFEDER 3788	MOLLA DI COMPR. 3788
81	KK23710	Steel	COMP. SPRING 3710	RESSORT À PRESSION 3710	MUELLE DE COMPRESIÓN 3710	DRUCKFEDER 3710	MOLLA DI COMPR. 3710
82	HH11113	Rubber	O-RING AP9	JOINT TORIQUE AP9	JUNTA TÓRICA AP9	O-RING AP9	GUARNIZIONE CIRCOLARE AP9
83	HN11390	Steel	FEED PISTON	PISTON D'ALIMENTATION	PISTÓN DE AVANCE	VORSCHUBKOLBEN	PISTONE DI ALIMENTAZIONE
84	HH11106	Rubber	O-RING AP16	JOINT TORIQUE AP16	JUNTA TÓRICA AP16	O-RING AP16	GUARNIZIONE CIRCOLARE AP16
85	KK23627	Steel	COMP. SPRING 3627	RESSORT À PRESSION 3627	MUELLE DE COMPRESIÓN 3627	DRUCKFEDER 3627	MOLLA DI COMPR. 3627
86	KK23896	Steel	COMP. SPRING 3896	RESSORT À PRESSION 3896	MUELLE DE COMPRESIÓN 3896	DRUCKFEDER 3896	MOLLA DI COMPR. 3896
87	CN32093	Rubber	FEED PISTON STOP	ARRÊT DU PISTON D'ALIMENTATION	TOPE DE PISTÓN DE AVANCE	VORSCHUBKOLBEN-ANSCHLAG	ARRESTO PISTONE DI ALIMENTAZIONE
88	HN10299	Steel	SPRING COLLER	COLLIER À RESSORT	COLLARÍN DE MUELLE	FEDERTELLER	COLLARE MOLLA
89	JJ22408	Stainless steel	C-RING 24	BAGUE EN C 24	ANILLO EN 'C' 24	C-RING 24	ANELLO A 'C' 24
90	HN11413	Steel	DOOR	PORTE	PUERTA	KLAPPE	SPORTELLINO
91	CN33679	Steel	DOOR LATCH	VERROU DE PORTE	CIERRE DE PUERTA	KLAPPENVERSCHLUSS	DISPOSITIVO DI CHIUSURA SPORTELLINO
92	KK33353	Steel	SPRING 3353	COMPRESSION 3353	MUELLE 3353	FEDER 3353	MOLLA 3353
93	FF41599	Steel	PIN 1599	GOUPILLE 1599	PERNO 1599	STIFT 1599	PERNO 1599
94	FF31250	Steel	STRAIGHT PIN 1250	GOUPILLE DROITE 1250	PERNO RECTO 1250	ZYLINDERSTIFT 1250	PERNO DIRITTO 1250
95	HN11428	Nylon	ARM COVER	CAPOT DU BRAS	CUBIERTA DEL BRAZO	ARMABDECKUNG	COPERTURA BRACCIO
96	HN70539	Polycarbonate, Polyethylene terephthalate	MAGAZINE CAP ASSY	ENSEMBLE DU CAPOT DU MAGASIN	CONJUNTO DE TAPA DEL CARGADOR	MAGAZINKAPPEN-BAUGRUPPE	GRUPPO COPERCHIO CARICATORE
97	HN11552	Nylon	MAGAZINE	MAGASIN	CARGADOR	MAGAZIN	CARICATORE
98	CN34273	Polyacetal	MAGAZINE SPACER	ENTRETOISE DU MAGASIN	ESPACIADOR DE CARGADOR	MAGAZIN-ABSTANDSHALTER	DISTANZIATORE CARICATORE
99	HN12776	Polyethylene terephthalate	MODEL NAME LABEL	ÉTIQUETTE NOMINATIVE DU MODÈLE	ETIQUETA DE NOMBRE DEL MODELO	MODELLNAMENSCHILD	TARGHETTA NOME MODELLO
100	FF41526	Steel	PIN 1526	GOUPILLE 1526	PERNO 1526	STIFT 1526	PERNO 1526
101	HN12767	Polyethylene terephthalate	WARNING LABEL	ÉTIQUETTE D'AVERTISSEMENT	ETIQUETA DE ADVERTENCIA	WARNSCHILD	TARGHETTA DI AVVERTENZA
102	TA17024	Stainless steel	FILTER A	FILTRE A	FILTRO 'A'	FILTER A	FILTRO 'A'
103	HN12070	Rubber	END CAP SEAL	JOINT DE CAPUCHON D'EXTRÉMITÉ	JUNTA ESTANCA DEL TAPÓN TERMINAL	ENDKAPPENDICHTUNG	GUARNIZIONE PEZZO DI CHIUSURA FINALE
104	HA18729	Aluminum	END CAP	CAPUCHON D'EXTRÉMITÉ	TAPÓN TERMINAL	ENDKAPPE	PEZZO DI CHIUSURA FINALE
105	HN70264	Steel	AIR PLUG H-FPM	PRISE D'AIR H-FPM	TOMA DE AIRE H-FPM	LUFTSTECKER H-FPM	INNESTO RAPIDO ARIA H-FPM
106	BB40704	Steel	BOLT 4X12	BOULON 4X12	PERNO 4X12	BOLZEN 4X12	BULLONE 4X12
107	HN10316	Rubber	END PLUG CAP	CAPUCHON DE LA PRISE D'EXTRÉMITÉ	TAPÓN TERMINAL DE LA TOMA	ENDKAPPENSTOPFEN	TAPPO DI CHIUSURA FINALE
108	HN11555	Polyethylene terephthalate	WARNING LABEL B	ÉTIQUETTE D'AVERTISSEMENT B	ETIQUETA DE ADVERTENCIA 'B'	WARNSCHILD B	TARGHETTA DI AVVERTENZA 'B'
109	HN12778	Polyethylene terephthalate	WARNING LABEL ISO	ÉTIQUETTE D'AVERTISSEMENT ISO	ETIQUETA DE ADVERTENCIA (ISO)	WARNSCHILD ISO	TARGHETTA DI AVVERTENZA ISO
110	BB40412	Steel	SCREW 6MM X 12MM	VIS 6 MM X 12 MM	TORNILLO 6MM X 12MM	SCHRAUBE 6MM X 12MM	VITE 6 MM X 12 MM
111	EE11101	Steel	SPRING WASHER 2-6	RONDELLE DE RESSORT 2-6	ARANDELA DE MUELLE 2-6	UNTERLEGFEDER 2-6	RONDELLA ELASTICA 2-6
112	HN11414	Steel	CONTACT NOSE	BUSE DE CONTACT	NARIZ DE CONTACTO	KONTAKTNASE	PUNTA DI CONTATTO
113	FF41849	Steel	STEP PIN 1849	BOULON À GRADINS 1849	PERNO ESCALONADO 1849	STUFENBOLZEN 1849	PERNO SCALARE 1849
114	FF41848	Steel	STEP PIN 1848	BOULON À GRADINS 1848	PERNO ESCALONADO 1848	STUFENBOLZEN 1848	PERNO SCALARE 1848
115	HN11426	Steel	AIMING GUIDE LOCATOR	POSITIONNEUR DU GUIDE DE POINTAGE	LOCALIZADOR DE GUÍA DE MIRA	POSITIONIERHILFE	POSIZIONATORE GUIDA DI PUNTAMENTO
116	HN11415	Steel	NAIL LEG GUIDE	GUIDE DU BERCEAU À CLOUS	GUÍA DEL CLAVO	NAGELSCHAFTFÜHRUNG	GUIDA DEI GAMBÌ DEI CHIODI
117	EE39620	Rubber	RUBBER WASHER 4X7X2.5	RONDELLE DE CAOUTCHOUC 4X7X2,5	ARANDELA DE CAUCHO 4X7X2,5	GUMMSCHLEIBE 4X7X2,5	RONDELLA IN GOMMA 4X7X2,5
118	KK23933	Steel	COMP. SPING 3933	RESSORT À PRESSION 3933	MUELLE DE COMPRESIÓN 3933	DRUCKFEDER 3933	MOLLA DI COMPR. 3933
119	HN11434	Steel	HOOK STOPPER	BUTÉE DU CROCHET	TOPE DE GANCHO	HAKENANSCHLAG	FERMO A GANCIO

HN65J2

ITEM NO.	PART NO.	MATERIAL	ENGLISH	FRANÇAIS	ESPAÑOL	DEUTSCH	ITALIANO
120	HN10739	Nylon	HANGER	FIXATION	COLGADOR	AUFHÄNGER	SOSPENSIONE
121	BB40432	Steel	SOC,HD,CAP SCREW	VIS À TÊTE CREUSE	TORNILLO DE CABEZA HUECA	INNENSECHSKANTSCHRAUBE	VITE PEZZO DI CHIUSURA A TESTA CON ESAGONO INCASSATO
123	HN70537	Polycarbonate, Nylon, Polyethylene terephthalate, Steel, Rubber	MAGAZINE ASSY	ENSEMBLE DU MAGASIN	CONJUNTO DE CARGADOR	MAGAZINBAUGRUPPE	GRUPPO CARICATORE
124	HN81216	Steel,Rubber	PILOT CAP ASSY	ENSEMBLE CAPUCHON PILOTE	CONJUNTO DE TAPÓN PILOTO	PILOTKAPPEN-BAUGRUPPE	GRUPPO PEZZO DI CHIUSURA PILOTA
125	HN80079	Steel, Polyacetal	TRIGGER ASSY	ENSEMBLE DU DÉCLENCHEUR	CONJUNTO DE DISPARADOR	AUSLÖSER-BAUGRUPPE	GRUPPO GRILLETTO
126	HN81092		ARM GUIDE KIT ASSY	ENSEMBLE KIT DU GUIDE DU BRAS	CONJUNTO DE KIT DE GUÍA DEL BRAZO	ARMFÜHRUNGSKIT-BAUGRUPPE	GRUPPO KIT GUIDA BRACCIO
127	HN81502		TRIGGER VALVE KIT ASSY	ENSEMBLE KIT DE MANŒVRE DU DÉCLENCHEUR	CONJUNTO DE KIT DE VÁLVULA DEL DISPARADOR	AUSLÖSEVENTIL-KIT-BAUGRUPPE	GRUPPO KIT VALVOLA GRILLETTO
128	HN81099	Steel, Polyacetal, Rubber	TRIGGER VALVE STEM ASSY	ENSEMBLE DE TIGE DE MANŒVRE DU DÉCLENCHEUR	CONJUNTO DE VÁSTAGO DE VÁLVULA DEL DISPARADOR	AUSLÖSEVENTILSCHAF-BAUGRUPPE	GRUPPO STELO VALVOLA GRILLETTO
129	HN81501		O-RING KIT	KIT DE JOINT TORIQUE	KIT DE JUNTA TÓRICA	O-RING-KIT	KIT GUARNIZIONE CIRCOLARE

HN90F

EXPLODED
VIEW AND SPARE
PARTS LIST

SCHEMA ECLATE ET
LISTE DES PIECES
DE RECHANGE

DESPIECE DE LA
MAQUINA Y LISTA
DE RECAMBIOS

EINZELTEILDAR-
STELLUNG UND
ERSATZTEILLISTE

ESPLOSO DEI
COMPONENTI ED
ELENCO DELLE
PARTI DI RICAMBIO

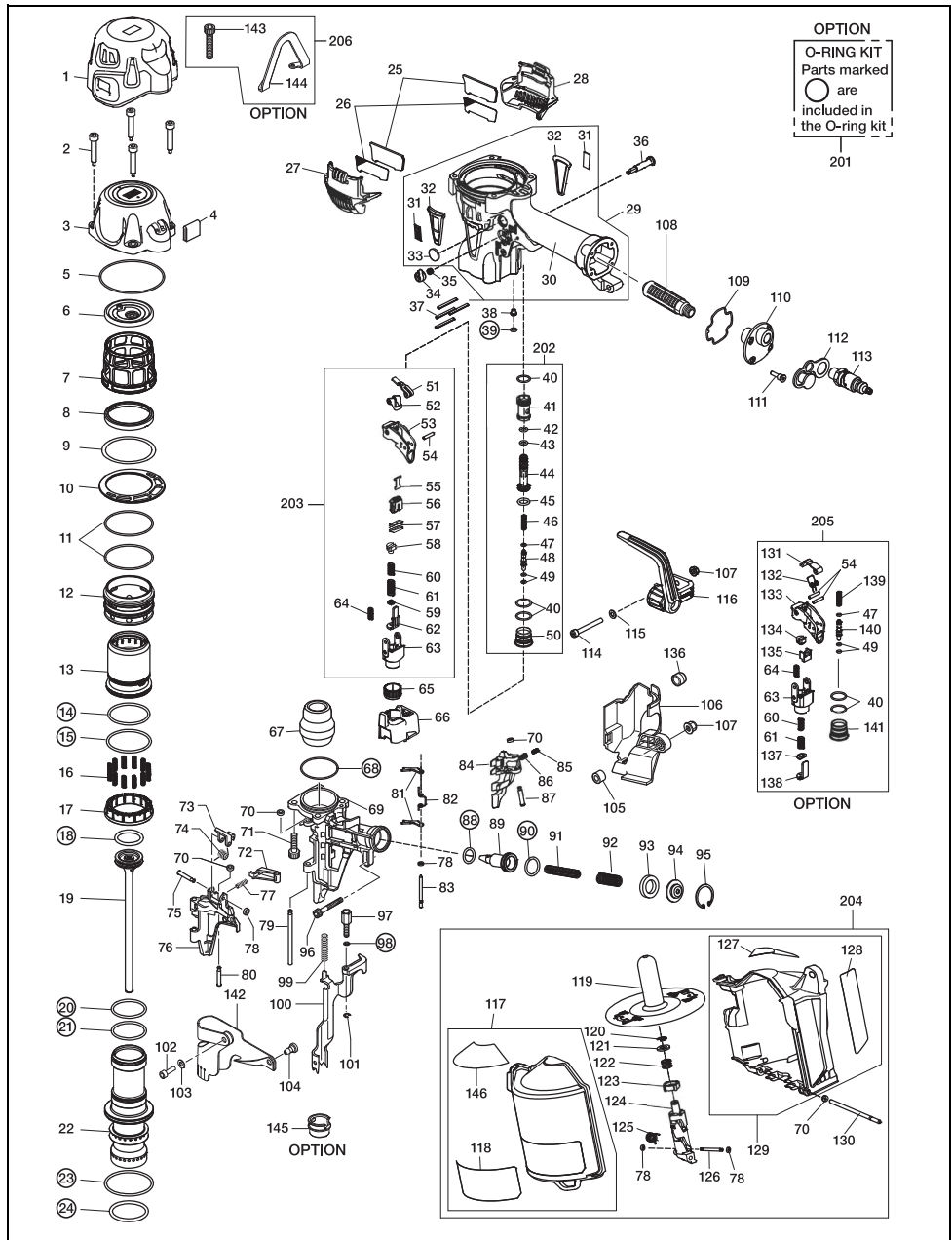

HN90F

ITEM NO.	PART NO.	MATERIAL	ENGLISH	FRANÇAIS	ESPAÑOL	DEUTSCH	ITALIANO
1	HN12229	Polyurethane	CYLINDER CAP PROTECTOR	PROTECTION DU CAPUCHON DE CYLINDRE	PROTECTOR DE TAPA DEL CILINDRO	ZYLINDERDECKEL-SCHUTZ	PROTEZIONE CALOTTA CILINDRO
2	HN10067	Steel	SCREW 6 X35	VIS 6 X35	TORNILLO 6 X35	SCHRAUBE 6X35	VITE 6 X35
3	HN12558	Aluminum	CYLINDER CAP	CAPUCHON DE CYLINDRE	TAPA DEL CILINDRO	ZYLINDERDECKEL	CALOTTA CILINDRO
4	HN12247	Polycarbonate, Polychtal	PILOT FILTER	FILTRE PILOTE	FILTRO PILOTO	PILOTFILTER	FILTRO PILOTA
5	HH14040	Rubber	O-RING ARP568-040	JOINT TORIQUE ARP568-040	JUNTA TÓRICA ARP568-040	O-RING ARP568-040	GUARNIZIONE CIRCOLARE ARP568-040
6	HN12215	Polyurethane	PISTON STOP	BUTÉE DE PISTON	TOPE DEL PISTÓN	KOLBENANSCHLAG	ARRESTO PISTONE
7	HN12239	Polyacetal	PISTON STOP GUIDE	GUIDE D'ARRÊT DE PISTON	GUÍA DE TOPE DEL PISTÓN	KOLBENANSCHLAG-FÜHRUNG	GUIDA ARRESTO PISTONE
8	HN12353	Polyurethane	SWEEPER	BALAYEUSE	BARREDORA	DICHTUNG	SPATOLA
9	HN12382	Stainless steel	PISTON STOP GUIDE PLATE	PLAQUE GUIDE D'ARRÊT DE PISTON	PLACA DE GUÍA DE TOPE DEL PISTÓN	KOLBENANSCHLAG-LEITBLECH	PIASTRA GUIDA ARRESTO PISTONE
10	HN12243	Stainless steel	CYLINDER STOP GUIDE PLATE	PLAQUE GUIDE D'ARRÊT DU CYLINDRE	PLACA DE GUÍA DE TOPE DEL CILINDRO	ZYLINDERANSCHLAG-LEITBLECH	PIASTRA GUIDA ARRESTO CILINDRO
11	HH14034	Rubber	O-RING ARP568-034	JOINT TORIQUE ARP568-034	JUNTA TÓRICA ARP568-034	O-RING ARP568-034	GUARNIZIONE CIRCOLARE ARP568-034
12	HN12218	Aluminum	HEAD VALVE GUIDE	GUIDE DE DISTRIBUTEUR AVANT	GUÍA DE VÁLVULA DE IMPULSIÓN	DRUCKVENTILFÜHRUNG	GUIDA VALVOLA DI TESTA
13	HN12217	Polyacetal	HEAD VALVE PISTON	PISTON DE DISTRIBUTEUR AVANT	PISTÓN DE VÁLVULA DE IMPULSIÓN	DRUCKVENTILKOLBEN	PISTONE VALVOLA DI TESTA
14	HH11136	Rubber	O-RING ARP568-132	JOINT TORIQUE ARP568-132	JUNTA TÓRICA ARP568-132	O-RING ARP568-132	GUARNIZIONE CIRCOLARE ARP568-132
15	HH14902	Rubber	O-RING AS 568-134	JOINT TORIQUE AS 568-134	JUNTA TÓRICA AS 568-134	O-RING AS 568-134	GUARNIZIONE CIRCOLARE AS 568-134
16	KK23650	Steel	COMP SPRING 3650	RESSORT PRESS. 3650	MUELLE DE COMPRESIÓN 3650	DRUCKFEDER 3650	MOLLA DI COMPR. 3650
17	HN12220	Polyacetal	SPRING HOLDER	SUPPORT DE RESSORT	SOSTENEDOR DEL MUELLE	FEDERHALTERUNG	SUPPORTO MOLLE
18	HH11806	Polyurethane	O-RING P27	JOINT TORIQUE P27	JUNTA TÓRICA P27	O-RING P27	GUARNIZIONE CIRCOLARE P27
19	HN70375	Steel	MAIN PISTON UNIT	PISTON PRINCIPAL	PISTÓN PRINCIPAL	HAUPTKOLBENEINHEIT	UNITÀ PISTONE PRINCIPALE
20	HH19915	Polyurethane	O-RING 2,6X34,6	JOINT TORIQUE 2,6X34,6	JUNTA TÓRICA 2,6X34,6	O-RING 2,6X34,6	GUARNIZIONE CIRCOLARE 2,6 X 34,6
21	HH19167	Rubber	O-RING A 2,6X34,8	JOINT TORIQUE A 2,6X34,8	JUNTA TÓRICA A 2,6X34,8	O-RING A 2,6X34,8	GUARNIZIONE CIRCOLARE 'A' 2,6 X 34,8
22	HN12470	Aluminum	CYLINDER	CYLINDRE	CILINDRO	ZYLINDER	CILINDRO
23	HH11156	Rubber	O-RING ARP568-137	JOINT TORIQUE ARP568-137	JUNTA TÓRICA ARP568-137	O-RING ARP568-137	GUARNIZIONE CIRCOLARE ARP568-137
24	HH11101	Rubber	O-RING 1AP38	JOINT TORIQUE 1AP38	JUNTA TÓRICA 1AP38	O-RING 1AP38	GUARNIZIONE CIRCOLARE 1AP38
25	HN12225	Polycarbonate, Polychtal	EXHAUST FILTER B	FILTRE D'ÉCHAPPEMENT B	FILTRO DE ESCAPE 'B'	ABLUFILTER B	FILTRO DI SCARICO 'B'
26	HN12224	Stainless steel	EXHAUST FILTER A	FILTRE D'ÉCHAPPEMENT A	FILTRO DE ESCAPE 'A'	ABLUFILTER A	FILTRO DI SCARICO 'A'
27	HN12223	Nylon	EXHAUST COVER L	CAPOT DE L'ÉCHAPPEMENT G	CUBIERTA DE ESCAPE 'L'	ABLUGITTER L	COPERTURA SCARICO 'L'
28	HN12244	Nylon	EXHAUST COVER R	CAPOT DE L'ÉCHAPPEMENT D	CUBIERTA DE ESCAPE 'R'	ABLUGITTER R	COPERTURA SCARICO 'R'
29	HN81347	Magnesium	FRAME ASSY	ENSEMBLE DU CHÂSSIS	CONJUNTO DE ARMAZÓN	GEHÄUSEBAUGRUPPE	GRUPPO TELAIO
30	HN12248	Elastomer	GRIP COVER	REVÊTEMENT DE LA POIGNÉE	CUBIERTA DE EMPUÑADURA	GRIFFÜBERZUG	COPERTURA IMPUGNATURA
31	PJ11961	ABS	NAME PLATE	PLAQUE SIGNALÉTIQUE	PLACA DEL NOMBRE	NAMENSSCHILD	TARGHETTA DATI IDENTIFICATIVI
32	HN12115	Rubber	NAME RUBBER	CAOUTCHOUC SIGNALÉTIQUE	CAUCHO DEL NOMBRE	GUMMIEMBLEM	INSERTO GOMMA NOME
33	HN12549	Aluminum	BLIND PLATE	PLAT AVEUGLE	PLACA CIEGA	BLINDPLATTE	PIASTRINA CIEGA
34	HN12123	Nylon	TRIGGER LOCK DIAL	MOLETTE DE BLOCAGE DE LA COMMANDE	DISCO DE BLOQUEO DEL DISPARADOR	AUSLÖSESPERRE-EINSTELLRAD	MANOPOLA DI BLOCCO DEL GRILLETTO
35	KK23507	Steel	SPRING 3507	RESSORT 3507	MUELLE 3507	FEDER 3507	MOLLA 3507
36	CN35075	Steel	TRIGGER LOCK LEVER	LEVIER DE BLOCAGE DE LA COMMANDE	PALANCA DE SEGURO DEL DISPARADOR	AUSLÖSESPERRHEBEL	LEVA DI BLOCCO DEL GRILLETTO
37	FF21235	Steel	SPRING PIN 3X30	GOUPILLE ÉLASTIQUE 3X30	PERNO DE MUELLE 3X30	FEDERSTIFT 3X30	PERNO A MOLLA 3X30

HN90F

ITEM NO.	PART NO.	MATERIAL	ENGLISH	FRANÇAIS	ESPAÑOL	DEUTSCH	ITALIANO
38	HN10820	Aluminum	FEED NOZZLE	BUSE DE CHARGEMENT	BOQUILLA DE ALIMENTACIÓN	EINFÜLLSTUTZEN	UGELLO DI ALIMENTAZIONE
39	HH19722	Rubber	O-RING A1,5X5	JOINT TORIQUE A1,5X5	JUNTA TÓRICA A1,5X5	O-RING A1,5X5	GUARNIZIONE CIRCOLARE A1,5X5
40	HH12105	Rubber	O-RING 1A 1,5 X 12,8 N5521	JOINT TORIQUE 1A 1,5 X 12,8 N5521	JUNTA TÓRICA 1A 1,5X12,8 N5521	O-RING 1A 1,5X12,8 N5521	GUARNIZIONE CIRCOLARE 1A 1,5 X 12,8 N5521
41	HN10016	Polyacetal	TRIGGER VALVE HOUSING	LOGEMENT DE LA VALVE DE DÉCLENCHEMENT	CARCASA DE VÁLVULA DEL DISPARADOR	AUSLÖSEVENTIL-GEHÄUSE	ALLOGGIAMENTO VALVOLA GRILLETTO
42	HH11820	Polyurethane	O-RING P6	JOINT TORIQUE P6	JUNTA TÓRICA P6	O-RING P6	GUARNIZIONE CIRCOLARE P6
43	HH11208	Rubber	O-RING BP6	JOINT TORIQUE BP6	JUNTA TÓRICA BP6	O-RING BP6	GUARNIZIONE CIRCOLARE BP6
44	HN12406	Polyacetal	PILOT VALVE	DISTRIBUTEUR PILOTE	VÁLVULA PILOTO	PILOTVENTIL	VALVOLA PILOTA
45	HH11132	Rubber	O-RING 1AP10A	JOINT TORIQUE 1AP10A	JUNTA TÓRICA 1AP10A	O-RING 1AP10A	GUARNIZIONE CIRCOLARE 1AP10A
46	KK29104	Steel	COMPRESSION SPRING 9104	RESSORT À PRESSION 9104	MUELLE DE COMPRESIÓN 9104	DRUCKFEDER 9104	MOLLA DI COMPRESIONE 9104
47	HH19707	Rubber	O-RING A1,4X2,5	JOINT TORIQUE A1,4X2,5	JUNTA TÓRICA A1,4X2,5	O-RING A1,4X2,5	GUARNIZIONE CIRCOLARE A1,4X2,5
48	HN12407	Steel	TRIGGER VALVE STEM	TIGE DE MANŒUVRE DU DÉCLENCHEUR	VÁSTAGO DE VÁLVULA DEL DISPARADOR	AUSLÖSEVENTILSCHAFST	STELO VALVOLA GRILLETTO
49	HH19214	Rubber	O-RING 1B 1,5X3	JOINT TORIQUE 1B 1,5X3	JUNTA TÓRICA 1B 1,5X3	O-RING 1B 1,5X3	GUARNIZIONE CIRCOLARE 1B 1,5X3
50	HN12172	Steel	TRIGGER VALVE CAP	BOUCHON DE MANŒUVRE DU DÉCLENCHEUR	TAPA DE VÁLVULA DEL DISPARADOR	AUSLÖSEVENTILKAPPE	CAPPELLETTO VALVOLA GRILLETTO
51	HS10143	Steel	CONTACT LEVER A	LEVIER À CONTACT A	PALANCA DE CONTACTO 'A'	KONTAKTHEBEL A	LEVA DI CONTATTO 'A'
52	HS10144	Steel	CONTACT LEVER B	LEVIER À CONTACT B	PALANCA DE CONTACTO 'B'	KONTAKTHEBEL B	LEVA DI CONTATTO 'B'
53	HS10147	Polyacetal	TRIGGER	DÉCLENCHEUR	DISPARADOR	AUSLÖSER	GRILLETTO
54	FF22402	Stainless steel	SPRING PIN 3X16	GOUPILLE ÉLASTIQUE 3X16	PERNO DE MUELLE 3X16	FEDERSTIFT 3X16	PERNO A MOLLA 3X16
55	HS10146	Steel	SWITCH LEVER B	LEVIER DE COMMUTATEUR B	PALANCA CONMUTADORA 'B'	SCHALTHEBEL B	LEVA INTERRUPTORE 'B'
56	HS10145	Nylon	SWITCH LEVER A	LEVIER DE COMMUTATEUR A	PALANCA CONMUTADORA 'A'	SCHALTHEBEL A	LEVA INTERRUPTORE 'A'
57	CN34500	Steel	LEVER SPRING	RESSORT DU LEVIER	MUELLE DE PALANCA	HEBELFEDER	MOLLA LEVA
58	HN12370	Steel	ARM GUIDE PIN	GOUPILLE DU GUIDE DU BRAS	PERNO DE GUÍA DEL BRAZO	ARMFÜHRUNGSSSTIFT	PERNO GUIDA DEL BRACCIO
59	HN10785	Rubber	CONTACT BUMPER	AMORTISSEUR DE CONTACT	AMORTIGUADOR DE CONTACTO	KONTAKTSTOSSFÄNGER	AMMORTIZZATORE CONTATTO
60	KK23735	Steel	COMPRESSION SPRING 3735	RESSORT À PRESSION 3735	MUELLE DE COMPRESIÓN 3735	DRUCKFEDER 3735	MOLLA DI COMPRESIONE 3735
61	KK23736	Steel	COMPRESSION SPRING 3736	RESSORT À PRESSION 3736	MUELLE DE COMPRESIÓN 3736	DRUCKFEDER 3736	MOLLA DI COMPRESIONE 3736
62	HN10818	Steel	CONTACT ARM A	BRAS DE CONTACT A	BRAZO DE CONTACTO 'A'	KONTAKTARM A	BRACCIO DI CONTATTO 'A'
63	HN10784	Nylon	ARM GUIDE	GUIDE DU BRAS	GUÍA DEL BRAZO	ARMFÜHRUNG	GUIDA BRACCIO
64	KK23129	Steel	COMPRESSION SPRING 3129	RESSORT À PRESSION 3129	MUELLE DE COMPRESIÓN 3129	DRUCKFEDER 3129	MOLLA DI COMPRESIONE 3129
65	HN10026	Polyacetal	ADJUST DIAL	MOLETTE DE RÉGLAGE	DISCO DE AJUSTE	EINSTELLRAD	MANOPOLA DI REGOLAZIONE
66	HN12238	Nylon	ADJUST SPACER	ENTRETOISE D'AJUSTEMENT	ESPACIADOR DE AJUSTE	EINSTELLABSTANDS-HALTER	DISTANZIATORE DI REGOLAZIONE
67	HN12465	Rubber	BUMPER	AMORTISSEUR	AMORTIGUADOR	STOSSDÄMPFER	AMMORTIZZATORE
68	HH14734	Rubber	O-RING AS568-031	JOINT TORIQUE AS568-031	JUNTA TÓRICA AS568-031	O-RING AS568-031	GUARNIZIONE CIRCOLARE AS568-031
69	HN12606	Steel	NOSE	BUSE	NARIZ	NASE	PUNTA
70	EE39602	Polyurethane	WASHER 7	RONDELLE 7	ARANDELA 7	UNTERLEGSSCHEIBE 7	RONDELLA 7
71	BB40224	Steel	SCREW 7X25	VIS 7X25	TORNILLO 7X25	SCHRAUBE 7X25	VITE 7X25
72	HN10797	Steel	RATCHET	CLIQUET	TRINQUETE	SPERRKLINKE	ROCCHETTO
73	CN33679	Steel	DOOR LATCH	VERROU DE PORTE	CIERRE DE PUERTA	KLAPPENVERSCHLUSS	DISPOSITIVO DI CHIUSURA SPORTELLINO
74	KK33375	Steel	SPRING 3375	RESSORT 3375	MUELLE 3375	FEDER 3375	MOLLA 3375
75	FF41599	Steel	PIN 1599	GOUPILLE 1599	PERNO 1599	STIFT 1599	PERNO 1599
76	HN12380	Steel	DOOR	PORTE	PUERTA	KLAPPE	SPORTELLINO

HN90F

ITEM NO.	PART NO.	MATERIAL	ENGLISH	FRANÇAIS	ESPAÑOL	DEUTSCH	ITALIANO
77	KK23912	Steel	COMP. SPRING 3912	COMP. RESSORT 3912	MUELLE DE COMPRESIÓN 3912	DRUCKFEDER 3912	MOLLA DI COMPR. 3912
78	EE39609	Polyurethane	RUBBER WASHER 1.8X6X2	RONDELLE DE CAOUTCHOUC 1.8X6X2	ARANDELA DE CAUCHO 1.8X6X2	GUMMISCHEIBE 1.8X6X2	RONDELLA IN GOMMA 1.8X6X2
79	FF31520	Steel	STRAIGHT PIN 1520	GOUPILLE DROITE 1520	PERNO RECTO 1520	ZYLINDERSTIFT 1520	PERNO DIRITTO 1520
80	FF41817	Steel	STEP PIN 1817	BOULON À GRADINS 1817	PERNO ESCALONADO 1817	STUFENBOLZEN 1817	PERNO SCALARE 1817
81	CN35336	Steel	CHECK PAWL	CLIQUET D'ARRÊT	TRINQUETE DE RETENCIÓN	PRÜFKLINKE	NOTTOLINO DI CONTROLLO
82	KK33337	Steel	SPRING 3337	RESSORT 3337	MUELLE 3337	FEDER 3337	MOLLA 3337
83	FF31294	Steel	PIN 1294	GOUPILLE 1294	PERNO 1294	STIFT 1294	PERNO 1294
84	HN10842	Steel	FEED PAWL	CLIQUET D'ALIMENTATION	TRINQUETE DE AVANCE	VORSCHUBKLINKE	NOTTOLINO DI ALIMENTAZIONE
85	KK23710	Steel	COMP. SPRING 3710	COMP. RESSORT 3710	MUELLE DE COMPRESIÓN 3710	DRUCKFEDER 3710	MOLLA DI COMPR. 3710
86	KK23788	Steel	COMP. SPRING 3788	COMP. RESSORT 3788	MUELLE DE COMPRESIÓN 3788	DRUCKFEDER 3788	MOLLA DI COMPR. 3788
87	FF42216	Steel	STEP PIN 2216	BOULON À GRADINS 2216	PERNO ESCALONADO 2216	STUFENBOLZEN 2216	PERNO SCALARE 2216
88	HH11111	Rubber	O-RING 1AP 14	JOINT TORIQUE 1AP 14	JUNTA TÓRICA 1AP 14	O-RING 1AP 14	GUARNIZIONE CIRCOLARE 1AP 14
89	HN10463	Steel	FEED PISTON	PISTON D'ALIMENTATION	PISTÓN DE AVANCE	VORSCHUBKOLBEN	PISTONE DI ALIMENTAZIONE
90	HH11107	Rubber	O-RING AP18	JOINT TORIQUE AP18	JUNTA TÓRICA AP18	O-RING AP18	GUARNIZIONE CIRCOLARE AP18
91	KK23926	Steel	COMP. SPRING 3926	COMP. RESSORT 3926	MUELLE DE COMPRESIÓN 3926	DRUCKFEDER 3926	MOLLA DI COMPR. 3926
92	KK23927	Steel	COMP. SPRING 3927	COMP. RESSORT 3927	MUELLE DE COMPRESIÓN 3927	DRUCKFEDER 3927	MOLLA DI COMPR. 3927
93	CN31570	Polyurethane	CN37528: FEED PISTON STOP	CN37528: ARRÊT DU PISTON D'ALIMENTATION	CN37528: TOPE DE PISTÓN DE AVANCE	CN37528: VORSCHUBKOLBEN-ANSCHLAG	CN37528: ARRESTO PISTONE DI ALIMENTAZIONE
94	HN10464	Steel	COMP. SPRING	COMP. RESSORT	MUELLE DE COMPRESIÓN	DRUCKFEDER	MOLLA DI COMPR.
95	JJ22407	Stainless steel	C-RING 26	BAGUE EN C 26	ANILLO EN 'C' 26	C-RING 26	ANELLO A 'C' 26
96	BB40460	Steel	BOLT 5 X 28	BOULON 5 X 28	PERNO 5X28	BOLZEN 5X28	BULLONE 5 X 28
97	HN12361	Steel	CONTACT BOLT	BOULON DE CONTACT	PERNO DE CONTACTO	KONTAKTBOLZEN	BULLONE DI CONTATTO
98	HH11903	Rubber	O-RING 1A 1,2 X 4	JOINT TORIQUE 1A 1,2 X 4	JUNTA TÓRICA 1A 1,2X4	O-RING 1A 1,2X4	GUARNIZIONE CIRCOLARE 1A 1,2 X 4
99	KK23952	Steel	COMP. SPRING 3952	COMP. RESSORT 3952	MUELLE DE COMPRESIÓN 3952	DRUCKFEDER 3952	MOLLA DI COMPR. 3952
100	HN70378	Steel	CONTACT ARM B UNIT	UNITÉ DU BRAS DE CONTACT B	BRAZO DE CONTACTO 'B'	KONTAKTARM-EINHEIT B	UNITÀ BRACCIO DI CONTATTO 'B'
101	JJ10404	Steel	E-RING 3,2	BAGUE EN E 3,2	ANILLO EN 'E' 3,2	E-RING 3,2	ANELLO A 'E' 3,2
102	BB40427	Steel	T-BOLT 4 X 8	BOULON T 4 X 8	PERNO EN 'T' 4X8	T-NUTENSCHRAUBE 4X8	BULLONE A T 4 X 8
103	EE39172	Steel	WASHER 5.1X12X1.2	RONDELLE 5.1X12X1.2	ARANDELA 5.1X12X1.2	UNTERLEGSCHIBE 5.1X12X1.2	RONDELLA 5.1X12X1.2
104	CN31083	Rubber	HOOK, DUST COVER	CROCHET, CAPOT ANTIPOUSSIÈRE	GANCHO, CUBIERTA ANTIPOLVO	HAKEN, STAUBABDECKUNG	GANCIO, PROTEZIONE ANTIPOLVERE
105	HN12548		MAGAZINE SPACER	ENTRETOISE DU MAGASIN	ESPACIADOR DE CARGADOR	MAGAZINABSTANDS-HALTER	DISTANZIATORE CARICATORE
106	HN10808	Nylon	ARM COVER	CAPOT DU BRAS	CUBIERTA DEL BRAZO	ARMABDECKUNG	COPERTURA BRACCIO
107	CC00401	Steel	ELASTIC STOP NUT M5	ÉCROU AUTOFREINÉ À INSERT ÉLASTIQUE M5	TUERCA DE TOPE DE SEGURIDAD M5	ELASTISCHE STOPPMUTTER M5	DADO DI ARRESTO ELASTICO M5
108	TA17024		FILTER A	FILTRE A	FILTRO 'A'	FILTER A	FILTRO 'A'
109	HN12070	Rubber	END CAP SEAL	JOINT DE CAPUCHON D'EXTREMITÉ	JUNTA ESTANCA DEL TAPÓN TERMINAL	ENDKAPPENDICHTUNG	GUARNIZIONE PEZZO DI CHIUSURA FINALE
110	HN12410	Aluminum	END CAP	CAPUCHON D'EXTREMITÉ	TAPÓN TERMINAL	ENDKAPPE	PEZZO DI CHIUSURA FINALE
111	BB40704	Steel	SCREW 4X12	VIS 4X12	TORNILLO 4X12	SCHRAUBE 4X12	VITE 4X12
112	HN10316		END PLUG CAP	CAPUCHON DE LA PRISE D'EXTREMITÉ	TAPÓN TERMINAL DE LA TOMA	ENDKAPPENSTOPFEN	TAPPO DI CHIUSURA FINALE
113	HN70264	Steel	AIR PLUG H-FPM	PRISE D'AIR H-FPM	TOMA DE AIRE H-FPM	LUFTSTECKER H-FPM	INNESTO RAPIDO ARIA H-FPM
114	BB40492	Steel	T-BOLT 5X42	BOULON POUR RAINURE EN T 5X42	PERNO EN 'T' 5X42	T-NUTENSCHRAUBE 5X42	BULLONE A T 5 X 42
115	EE31121	Steel	WASHER 1-5 (BLACK)	RONDELLE 1-5 (NOIRE)	ARANDELA 1-5 (NEGRA)	UNTERLEGSCHIBE 1-5 (SCHWARZ)	RONDELLA 1-5 (NERA)
116	HN70292	Nylon	HOOK ASSY	ENSEMBLE DU CROCHET	CONJUNTO DE GANCHO	HAKENBAUGRUPPE	GRUPPO GANCIO

HN90F

ITEM NO.	PART NO.	MATERIAL	ENGLISH	FRANÇAIS	ESPAÑOL	DEUTSCH	ITALIANO
117	HN81352	Polycarbonate, Polychlal	MAGAZINE CAP	CAPUCHON DU MAGASIN	TAPA DEL CARGADOR	MAGAZINKAPPE	COPERCHIO CARICATORE
118	HN12467	Polyacetal, Terephthalate	NAME LABEL	ÉTIQUETTE DU NOM	ETIQUETA DEL NOMBRE	NAMENSSCHILD	ETICHETTA NOME
119	CN38159	Polyacetal	NAIL SUPPORT	SUPPORT À CLOUS	SOPORTE DE CLAVOS	NAGELTRÄGER	SUPPORTO CHIODI
120	CN38165	Steel	E-RETAINING RING 6	BAGUE-E DE RETENUE 6	ANILLO DE RETENCIÓN EN "E" 6	E-HALTERING 6	ANELLO DI FISSAGGIO A "E" 6
121	CN38161	Steel	PLANE WASHER 8	RONDELLE PLATE 8	ARANDELA 8	UNTERLEGSSCHEIBE 8	RONDELLA PIANA 8
122	CN38164	Steel	COMPRESSION SPRING 8164	RESSORT À PRESSION 8164	MUELLE DE COMPRESIÓN 8164	DRUCKFEDER 8164	MOLLA DI COMPRESIONE 8164
123	CN38163	Polyacetal	BASE DIAL	MOLETTE DE BASE	DISCO BASE	BASISEINSTELLRAD	MANOPOLA DI BASE
124	CN38160	Nylon	NAIL POST	MONTANT À CLOU	POSTE DE CLAVOS	NAGELPOSTEN	COLONNINA CHIODI
125	KK33396	Steel	TORSION SPRING	RESSORT DE TORSION	MUELLE DE TORSIÓN	TORSIONSFEDER	MOLLA DI TORSIONE
126	FF31642	Steel	STRAIGHT PIN 1642	GOUPILLE DROITE 1642	PERNO RECTO 1642	ZYLINDERSTIFT 1642	PERNO DIRITTO 1642
127	HN12464	Polyacetal, Terephthalate	WARNING LABEL	ÉTIQUETTE D'AVERTISSEMENT	ETIQUETA DE ADVERTENCIA	WARNSCHILD	TARGHETTA DI AVVERTENZA
128	HN12468	Polyacetal, Terephthalate	NAILSUPPORT SWITCH LABEL	ÉTIQUETTE DU COMMUTEUR DU SUPPORT À CLOU	ETIQUETA DE CAMBIO DEL SOPORTE DE CLAVOS	NAGELTRÄGER-EINSTELLUNGSSCHILD	ETICHETTA INTERRUTORE SUPPORTO CHIODI
129	HN81353	Nylon, Polyacetal, Terephthalate	MAGAZINE	MAGASIN	CARGADOR	MAGAZIN	CARICATORE
130	HN12098	Steel	STRAIGHT PIN (MAGAZINE HINGE)	GOUPILLE DROITE (CHARNIÈRE DU MAGASIN)	PERNO RECTO (BISAGRA DEL CARGADOR)	ZYLINDERSTIFT (MAGAZINSCHARNIER)	PERNO DIRITTO (CERNIERA CARICATORE)
131	HN10100	Steel	CONTACT LVER	LEVIER À CONTACT	PALANCA DE CONTACTO	KONTAKTHEBEL	LEVA DI CONTATTO
132	KK33300	Steel	SPRING 3300	RESSORT 3300	MUELLE 3300	FEDER 3300	MOLLA 3300
133	HS10118	Polyacetal	TRIGGER	DÉCLENCHEUR	DISPARADOR	AUSLÖSER	GRILLETTO
134	HN10400	Steel	ARM GUIDE PIN	GOUPILLE DU GUIDE DU BRAS	PERNO DE GUÍA DEL BRAZO	ARMFÜHRUNGSSTIFT	PERNO GUIDA BRACCIO
135	HS10117	Steel	CONTACT ARM A GUIDE	GUIDE DU BRAS DE CONTACT A	GUÍA DEL BRAZO DE CONTACTO "A"	KONTAKTARM-FÜHRUNG A	GUIDA BRACCIO DI CONTATTO "A"
136	HN10817		CONTACT TIP	EXTRÉMITÉ DE CONTACT	PUNTA DE CONTACTO	KONTAKTSPITZE	PUNTA DI CONTATTO
137	HN10357	Rubber	CONTACT BUMPER	AMORTISSEUR DE CONTACT	AMORTIGUADOR DE CONTACTO	KONTAKTSTOSSFÄNGER	AMMORTIZZATORE CONTATTO
138	HN10401	Steel	CONTACT ARM A	BRAS DE CONTACT A	BRAZO DE CONTACTO "A"	KONTAKTARM A	BRACCIO DI CONTATTO "A"
139	KK23619	Steel	COMP. SPRING 3619	COMP. RESSORT 3619	MUELLE DE COMPRESIÓN 3619	DRUCKFEDER 3619	MOLLA DI COMPR. 3619
140	HN10353	Steel	TRIGGER VALVE STEM	TIGE DE MANŒUVRE DU DÉCLENCHEUR	VÁSTAGO DE VÁLVULA DEL DISPARADOR	AUSLÖSEVENTILSCHAF	STELO VALVOLA GRILLETTO
141	HA11031	Steel	TRIGGER VALVE CAP	BOUCHON DE MANŒUVRE DU DÉCLENCHEUR	TAPA DE VÁLVULA DEL DISPARADOR	AUSLÖSEVENTILKAPPE	CAPPELLETTO VALVOLA GRILLETTO
142	HN12471	Polyvinyl Chloride	DUST COVER	CAPOT ANTIPOUSSIÈRE	CUBIERTA ANTIPOLVO	STAUBABDECKUNG	PROTEZIONE ANTIPOLVERE
143	HS10704	Steel	SCREW 6X38	VIS 6X38	TORNILLO 6X38	SCHRAUBE 6X38	VITE 6X38
144	HN10856	Steel	FRAME HANGER	SUPPORT DU CHÂSSIS	COLGADOR DEL ARMazón	GEHÄUSEAUFHÄNGER	STAFFA TELAIO
145	HN70337	Steel	ATTACHMENT ASSY	ENSEMBLE DE FIXATION	CONJUNTO DE FIJACIÓN	BEFESTIGUNGS-BAUGRUPPE	GRUPPO ACCESSORIO
146	HN12711	PET	WARNING LABEL (ISO)	ÉTIQUETTE D'AVERTISSEMENT (ISO)	ETIQUETA DE ADVERTENCIA (ISO)	WARNSCHILD (ISO)	TARGHETTA DI AVVERTENZA (ISO)
201	HN81354		O-RING KIT	KIT DE JOINT TORIQUE	KIT DE JUNTA TÓRICA	O-RING-KIT	KIT GUARNIZIONE CIRCOLARE
202	HN81307		TRIGGER VALVE ASSY	ENSEMBLE DE MANŒUVRE DU DÉCLENCHEUR	CONJUNTO DE VÁLVULA DEL DISPARADOR	AUSLÖSEVENTIL-BAUGRUPPE	GRUPPO VALVOLA GRILLETTO
203	HN81350		ARM GUIDE ASSY	ENSEMBLE DE GOUPILLE DU GUIDE DU BRAS	CONJUNTO DE GUÍA DEL BRAZO	ARMFÜHRUNGS-BAUGRUPPE	GRUPPO GUIDA BRACCIO
204	HN81351		MAGAZINE ASSY	ENSEMBLE DU MAGASIN	CONJUNTO DE CARGADOR	MAGAZINBAUGRUPPE	GRUPPO CARICATORE
205	HN81348		SEQUENTIAL TRIGGER KIT	KIT DÉCLENCHEUR SÉQUENTIEL	KIT DE DISPARO SECUENCIAL	KIT FÜR FORTLAUFENDE AUSLÖSUNG	KIT GRILLETTO SECUENZIALE
206	HN81355		BODY HANGER KIT	KIT DU SUPPORT DU CORPS	KIT DE COLGADOR DEL CUERPO	GEHÄUSEAUFHÄNGER-KIT	KIT STAFFA CORPO

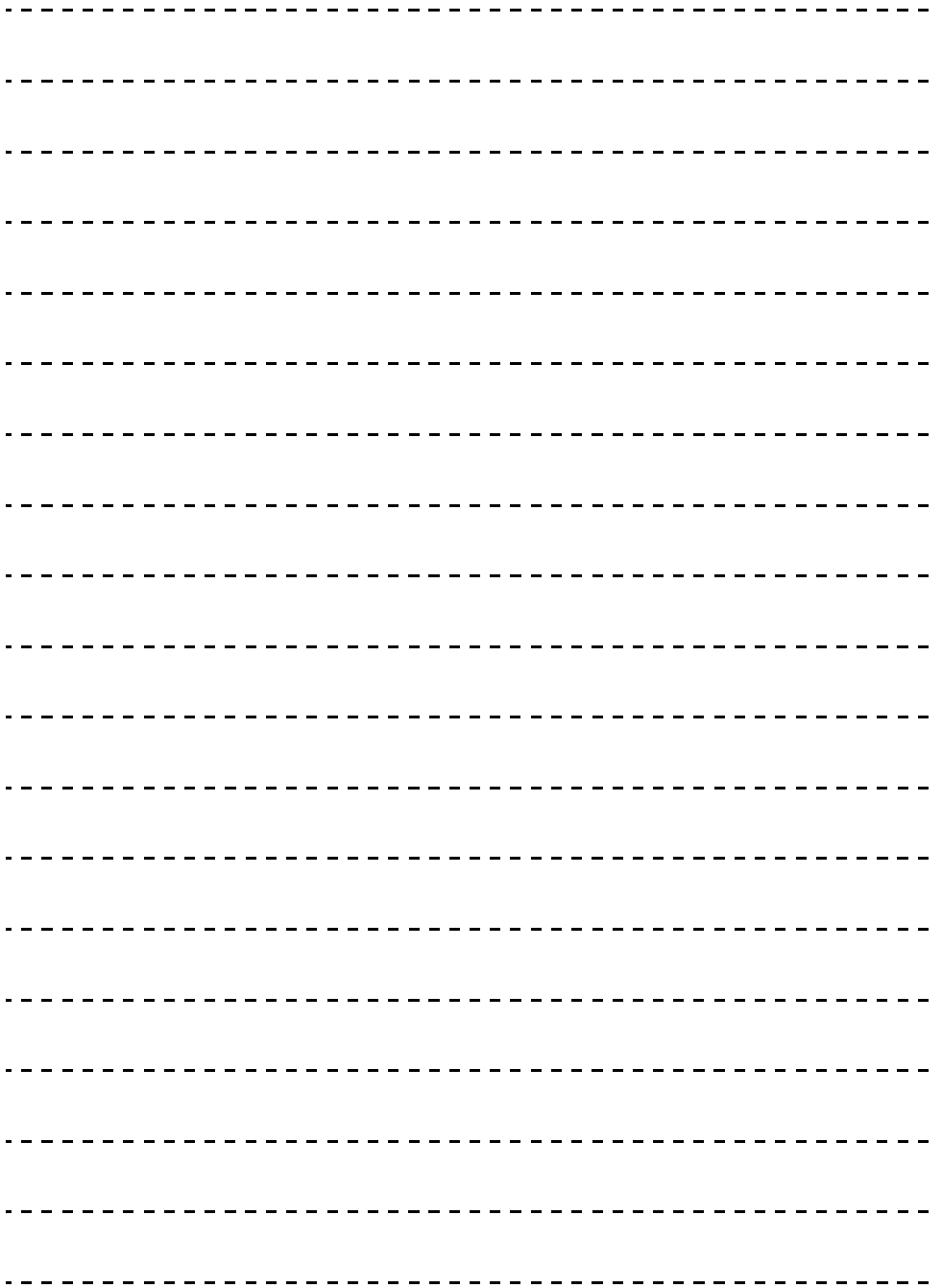

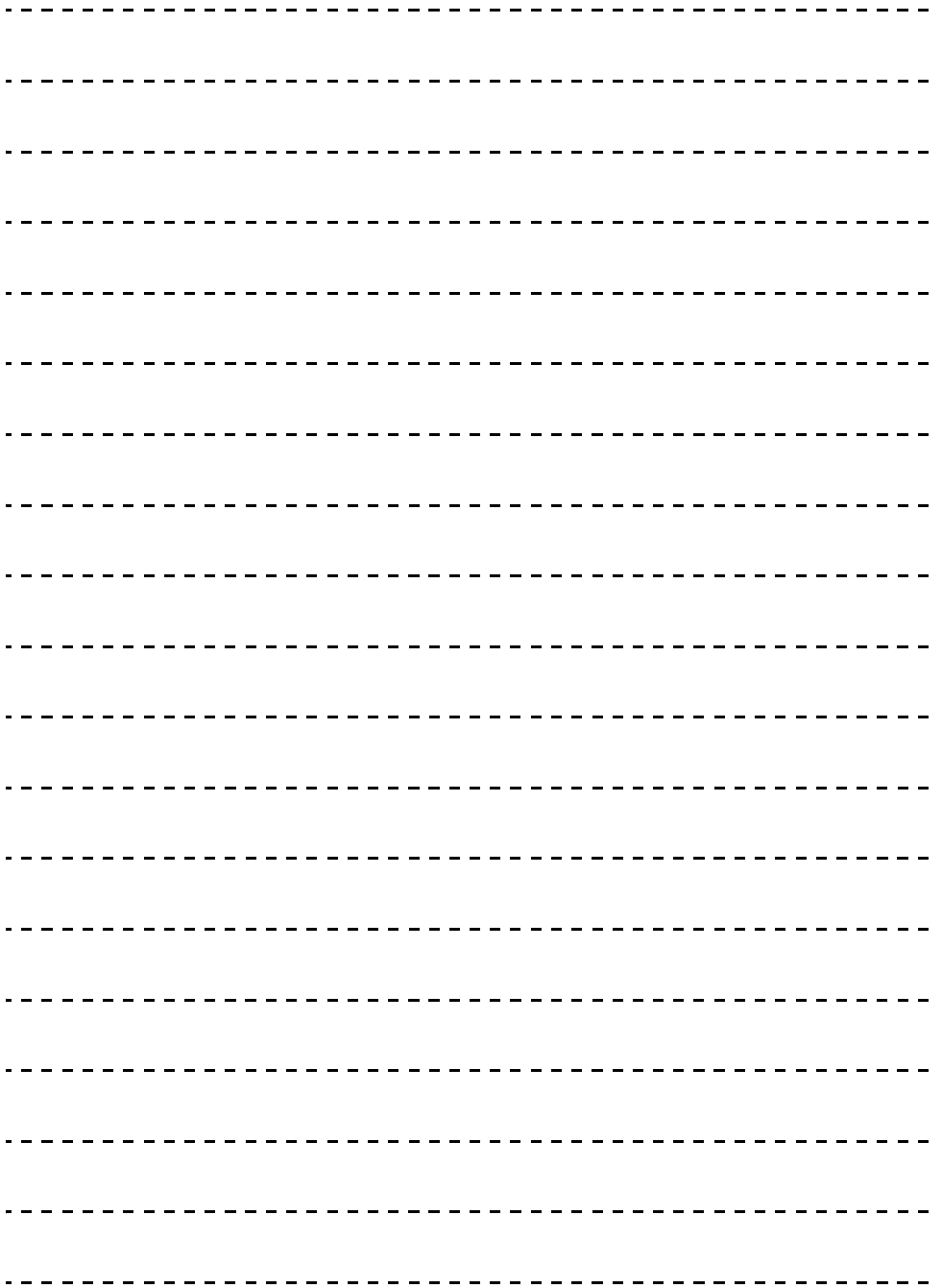

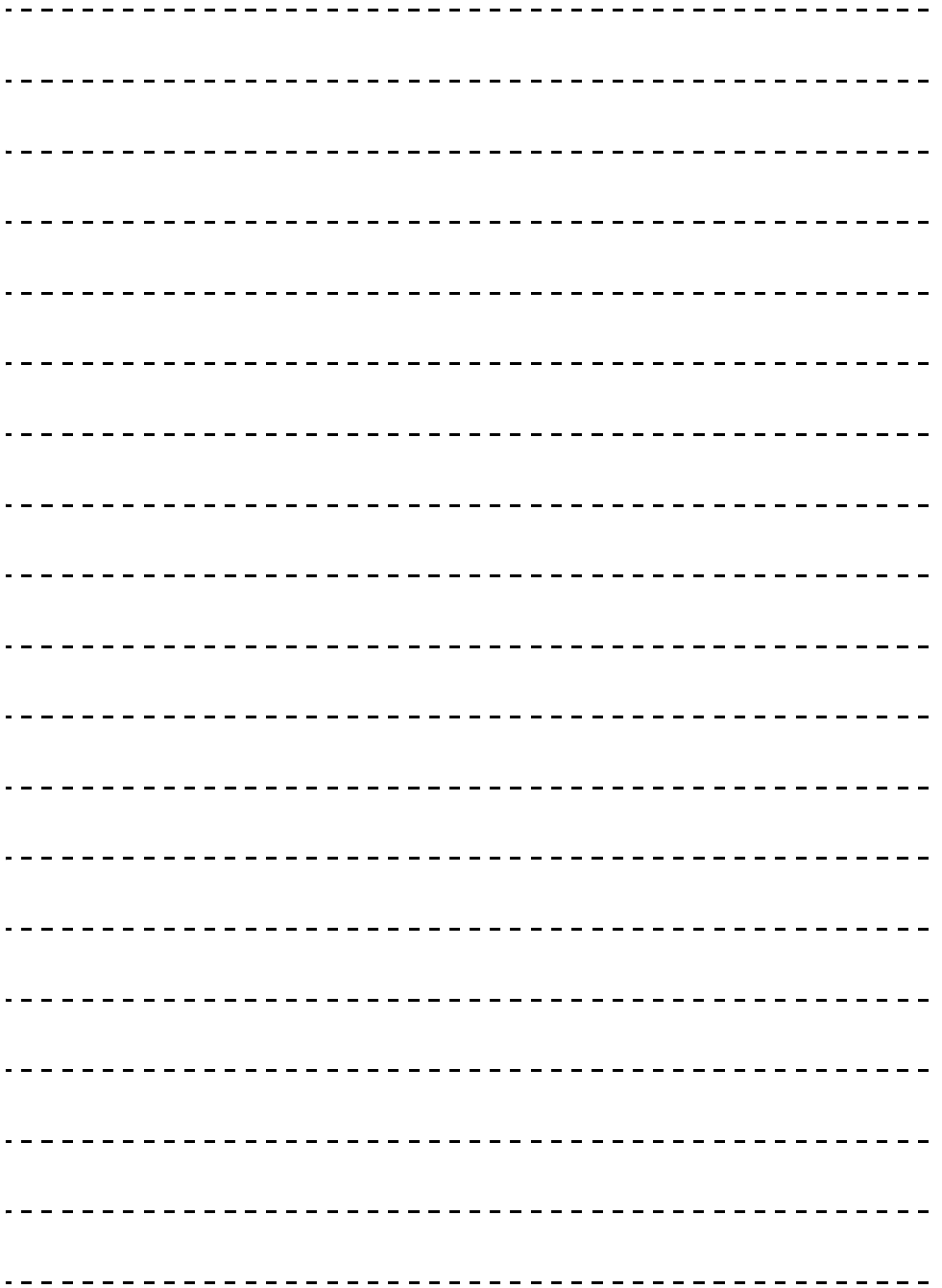

HN65S, HN65J2, HN90F

EC FÖRSÄKRAN OM ÖVERENSSTÄMMELSE

Vi förklarar härmed att produkten som beskrivs i denna bruksanvisning överensstämmer med hälso- och säkerhetskraven i EU-direktiven nedan.

Direktiv : Maskindirektivet 2006/42/EC

Tillverkare : MAX CO., LTD.
1848, Kawai, Tamamura-machi, Sawa-gun,
Gunma, 370-1117 JAPAN

Den här produkten har granskats för överensstämmelse med ovan nämnda direktiv med följande standarder.

Maskindirektiv : EN ISO 12100 : 2010
EN792-13 :2000+A1 :2008
ISO11148-13

Titel : Environment and Quality Assurance Dept.
General Manager, MAX CO., LTD.

Adress : 1848, Kawai, Tamamura-machi, Sawa-gun,
Gunma, 370-1117 JAPAN.

Auktoriserad tillämpare: MAX EUROPE B.V./President in the
community Antennestraat 45, 1322
AH Almere, Nederländerna

- Vid förbättringar kan innehållet i den här bruksanvisningen komma att ändras utan föregående meddelande.



MAX EUROPE B.V.

Antennestraat 45
1322 AH Almere The Netherlands
Phone: +31-36-546-9669
FAX: +31-36-536-3985

MAX USA CORP.

205 Express St. Plainview,
NY, 11803, U.S.A.
TEL: 1-800-223-4293 FAX:
(516)741-3272

www.max-europe.com (EUROPEISK webbplats)

www.maxusacorp.com (USA webbplats)

wis.max-ltd.co.jp/int/ (GLOBAL webbplats)



4100779
170818-00/01

